

**COSATTO**<sup>®</sup>  
baby stuff with personality<sup>®</sup>

**SUPA GO**

PUSHCHAIR



NITTY GRITTY

# Important: Keep these instructions for future reference.

## Important safety Information.













### General:

- The pushchair is suitable for children from birth up to a maximum user weight of 15kg.
- **WARNING:** Never leave your child unattended.
- **WARNING:** Ensure that all the locking devices are engaged before use.
- **WARNING:** To avoid injury ensure that your child is kept away when unfolding and folding this product.
- **WARNING:** Do not let your child play with this product.
- **WARNING:** This product is not suitable for running or skating.
- **WARNING:** Always use the restraint system.
- **WARNING:** Always use the crotch strap in combination with the waist belt.
- Do not use replacement parts or accessories other than those approved by Cosatto.
- Use the seat in the most reclined position for new born babies until they can sit up unaided.
- A basket is provided for the carriage of 2kg of goods, evenly distributed.
- Any additional load attached to the handle or on the back of the backrest or on the sides of the vehicle will affect the stability and safety of the vehicle.
- Do not use a platform with this product as it may render the product unsafe.
- Always apply the brake when placing or removing a child from vehicle.
- Never carry a second child on the product.
- This product complies with BS EN 1888:2012.
- Ensure your child wears a correctly fitted and adjusted harness at all times. D-rings are provided for the attachment of a separate safety harness approved to BS EN 13210 should this be required.

### Care & Maintenance:

- Your pushchair has been designed to meet comprehensive safety standards, and with correct use and maintenance will give many years of trouble free performance.
- **Storage** - Always store your pushchair dry. Storing a damp pushchair will encourage mildew to form, so always wipe away any moisture with a soft cloth and allow to dry thoroughly before storing. Never leave in sunlight for prolonged periods - some fabrics may fade
- **Cleaning** - Refer to wash care labels on soft goods for cleaning instructions. Plastic and metal parts may be sponged clean with warm water and a mild detergent. Never clean with abrasive, ammonia based, bleach based or spirit type cleaner.
- **Wear & Tear** - Continual impact can cause damage. The chassis is strong but will weaken should the back wheels be bumped down stairs or kerbs. Tyres will wear with use and wheel units should be replaced if necessary. If your child wears hard shoes these might damage the soft fabric.
- **Maintenance** - Regularly inspect the locking devices, brakes, wheels, harness assembly, catches, seat adjusters, joints and fixtures to ensure they are secure and in full working order. They should move freely at all times and minimum maintenance should be required. However a regular light application of a spray lubricant e.g. silicone (do not use oil or grease) will extend the life of your pushchair and make opening and folding easier. Your pushchair should be serviced and reconditioned before using it for a second baby, or after 18 months, whichever is the sooner.

# Visual language Key:

|  |                     |   |                       |   |                      |
|--|---------------------|---|-----------------------|---|----------------------|
|  | Refer to warning XX |  | Repeat action x times |  | Press and hold       |
|  | Correct action      |  | General action arrow  |  | Check                |
|  | Incorrect action    |  | Lock                  |  | Continue to step XX  |
|  | Audible sound       |  | Unlock                |  | Repeat on other side |

## Parts:

P1: Pushchair

P2:Hood

P3: Raincover

## Replacement Parts:

The replacement parts shown below are available for your product. For UK & Ireland customers, order through our website: <http://www.cosatto.com/service-centre/spares>  
For customer outside UK & Ireland, contact information for your local distributor can be found on <http://www.cosatto.com/stockists>

If you require any further assistance, please contact us at [cuddle@cosatto.com](mailto:cuddle@cosatto.com)

S1: Foam handle

S6: Harness

S11: Basket

S2: Handle pip

S7: Raincover

S12: Rear wheel

S3: Hood

S8: Front wheel

S13: Autocatch

S4: Seat unit

S9: Footrest

S5: Backrest board (Set)

S10: Wheel cap

## Fitting & Operation information:

Please refer to the following diagrams:

### Pushchair

#### **1-Opening**

Release auto lock (1) then pull the handles upwards (2).

Press down on the locking lever (3) until a 'Click' is heard (4) and the secondary lock bar (4) is locked in place.

Check the chassis has locked in place.

### Brake

#### **2-Applying**

#### **3-Releasing**

### Front swivel lock

#### **4-Applying**

#### **5-Releasing**

### Handle

#### **6-Raising**

#### **7-Lowering**

### Harness

#### **8-Opening**

#### **9-Closing**

#### **10- Adjusting the strap length**

Slide the strap adjustor to suitable length (1, 2 & 3).

#### **11- Adjusting the shoulder strap position**

#### **12- Removing**

Push shoulder strap retainer through backrest (1).

Push crotch strap retainer through seat (2).

Rotate "C" clip to expose its opening (3) and slide waist strap out of clip (4). Refitting is a reversal of this procedure.

### **Backrest**

#### **13- Lowering**

#### **14- Raising**

### **Calf support**

#### **15- Lowering**

#### **16- Raising**

### **Basket**

#### **17- Removing**

### **Hood**

#### **18- Fitting**

Push the brackets onto the mounts on the chassis (1).

Attach the fabric fasteners to the outside of the seat unit (2).

Fit the rear of the hood behind the backrest and attach the fabric fastener (3).

Attach the straps to the front chassis tubing (4).

#### **19- Opening**

#### **20- Extending**

#### **21- Using the viewing window flap**

#### **22- Removing**

Removal is a reversal of step 18.

#### **23- Fitting**

### **Raincover**

#### **Removal**

### **Seat cover**

**24-** Release primary lock (1) & secondary folding lock (2).

**25-** Release fabric fasteners at rear of backrest (1).

**26-** Rotate "C" clip to expose gap (1) and slide waist strap out (2).

**27-** Fold retainer flat (1) and push through slot in mounting block (2).

There are three retainers on each side of the pushchair. One on the front chassis tubing (3) and two on the underside of the seat (4).

**28-** Disconnect "C" clip from under seat (1).

**29-** Disconnect double "D" ring strap under the calf support (1).

**30-** Slide seat cover off calf support end (1) and off the backrest tubing (2).

**31-** Prior to washing, unzip the top of the backrest section (1) and remove the three backrest boards (2).

Refitting is a reversal of this procedure.

### **Pushchair**

#### **32- Closing**

Ensure backrest is in the upright position 14.

Always remove the raincover, placing it in the basket and fold the hood completely back.

Pull the ring upwards (1) then press down the secondary lock bar (2).

Push the handles forwards (3) until the auto lock engages (4).



# Важно: Запазете тези инструкции за бъдеща справка.

## Важна информация за безопасност

### Обща информация:

- Лятната детска количка е подходяща за новородени и деца до 15 кг.
- **ПРЕДУПРЕЖДЕНИЕ:** Никога не оставяйте детето си без надзор.
- **ПРЕДУПРЕЖДЕНИЕ:** Преди употреба проверете дали всички заключващи устройства са задействани.
- **ПРЕДУПРЕЖДЕНИЕ:** За да се избегне риска от нараняване, уверете се, че Вашето дете не е в близост до продукта при неговото сгъване и разгъване.
- **ПРЕДУПРЕЖДЕНИЕ:** Не позволявайте на детето да си играе с този продукт.
- **ПРЕДУПРЕЖДЕНИЕ:** Този продукт не е подходящ за бягане или пързаляне.
- **ПРЕДУПРЕЖДЕНИЕ:** Винаги ползвайте обезопасителната система.
- **ПРЕДУПРЕЖДЕНИЕ:** Винаги използвайте Y-образния ремък в комбинация с пояския (хоризонталния) колан.
- Не използвайте резервни части или аксесоари, различни от тези, които са одобрени от Cosatto.
- Използвайте седалката във възможно най-наклонената позиция за новородено, докато детето не започне да сяда без чужда помощ.
- Кошът за багаж издържа тегло до 2 кг. при равномерно разпределяне на стоките.
- Всеки допълнителен товар, закрепен на дръжката, гърба на облегалката или отстрани на количката, се отразява на нейната стабилност и безопасност.
- Не поставяйте този продукт върху платформа, тъй като това може да го направи опасен.
- Винаги активирайте спирачката, когато поставяте или вземате детето от количката.
- Тази количка е предназначена да вози само едно дете.
- Този продукт отговаря на BS EN 1888:2012.
- Винаги проверявайте дали обезопасителните ремъци на детето са регулирани и поставени правилно. Ако е необходимо, може да се доставят D-образни рингове за закрепване към съществуващите обезопасителни ремъци на отделна обезопасителна система, която е в съответствие с BS EN 13210.

## Профилактика и поддръжка:

- Вашата детска количка е конструирана в съответствие с пълния набор от стандартите за безопасност, и при правилна употреба и съхраняване, ще Ви служи успешно дълги години.
- Съхраняване** - Винаги съхранявайте количката в суха среда. Съхраняването на количката във влажна среда ще причини образуване на плесени, затова след излагане на влажни условия, я подсушете с мека кърпа и я оставете да изсъхне напълно преди да я приберете. Никога не я оставяйте на слънце продължително време – цветовете на дамската може да избелеят.
- Почистване** - Вижте инструкциите за пране и почистване на текстилни дамски. Пластмасовите и металните части може да се почистят с гъба, натопена в топла вода, и с мек почистващ препарат. Не използвайте абразивни материали, почистващи препарати на амонячна основа, белина, както и почистващи препарат на алкохолна основа.
- Износване и повреждане** - Шасито е издръжливо, но губи здравината си при удари на задното колело в стълби или в бордюра на тротоара. Честите удари причиняват повреди. Гумите се износват с течение на времето и колелата трябва да се подменят при необходимост. Ако детето носи твърди обувки, те могат да повредят дамската.
- Поддръжка** - Редовно проверявайте заключващите устройства, спиращите, колелата, безопасните колани и закопчалките, регулиращите механизми на седалката, съединенията и фиксаторите, за да сте сигурни, че не са износени или повредени. Те трябва да се движат свободно по всяко време. Те трябва да се движат свободно във всеки един момент и е необходима минимална поддръжка. Въпреки това редовното смазване на подвижните части със силиконов лубрикант или силиконов спрей (не използвайте масло или грес) ще удължи живота на количката и ще улесни отварянето и разгъването ѝ. "Препоръчително е извършването на основен преглед и пълна профилактика на детската количка при необходимост да се ползва за друго дете или след 18 месеца, което събитие настъпи първо."

## Ключ към визуалния език:

|  |                         |  |                           |  |                             |
|--|-------------------------|--|---------------------------|--|-----------------------------|
|  | Вижте предупреждение XX |  | Повторете действие x пъти |  | Натиснете и задръжте        |
|  | Правилно действие       |  | Стрелка за общи действия  |  | Проверка                    |
|  | Неправилно действие     |  | Заклучване                |  | Продължете към стъпка XX    |
|  | Доловим звуков сигнал   |  | Отключване                |  | Повторете от другата страна |

## Списък на частите:

P1: Лятна детска количка  
P2: Сенник  
P3: Дъждобран

## Резервни части:

Резервните части, показани по-долу, са достъпни за Вашия продукт. Ако сте клиент от Обединеното кралство или Ирландия, поръчайте чрез нашия сайт: <http://www.cosatto.com/service-centre/spares> Ако сте клиент извън Обединеното кралство или Ирландия, можете да намерите информация за контакт с Вашия регионален дистрибутор в <http://www.cosatto.com/stockists>

Ако имате нужда от допълнителна помощ, моля, свържете се с нас на имейл: [cuddle@cosatto.com](mailto:cuddle@cosatto.com)

|                          |                          |                               |
|--------------------------|--------------------------|-------------------------------|
| S1: Мека дръжка          | S6: Обезопасителен колан | S10: Страничен диск за колело |
| S2: Тапа за дръжката     | S7: Дъждобран            | S11: Кошче                    |
| S3: Сенник               | S8: Предно колело        | S12: Задно колело             |
| S4: Дамаска на седалката | S9: Поставка за крака    | S13: Автоматично заключване   |
| S5: Ryglænsplader (sæt)  |                          |                               |

# Информация за работа и монтиране:

Моля, направете справка със следните диаграми:

## Лятна детска количка

### 1- Разгъване

Освободете автоматичното заключване (1) и издърпайте дръжките нагоре (2). Натиснете заключващия лост (3) докато щракне блокировката и вторичната заключваща преграда (4) се застопори. Проверете дали шасито е застопорено.

## Спирачка

### 2- Активиране

### 3- Освобождаване

## Блокировка на предното колело против завиване

### 4- Активиране:

### 5- Освобождаване

## Дръжка

### 6- Преместване в по-висока позиция

### 7- Преместване в по-ниска позиция

## Обезопасителен колан

### 8- Отваряне

### 9- Сгъване

### 10- Регулиране на дължината на ремъка

Плъзнете регулатора на ремъка до достигане на желаната дължина (1, 2 и 3).

### 11- Регулиране на позицията на раменния колан

### 12- Демонтиране

Прекарайте задържащия клипс на раменния колан през облегалката (1).

Прекарайте задържащия клипс на Y-образния ремък през седалката (2).

Завъртете правоъгълната халка до показване на отвора ѝ (3) и извадете чрез приплъзване пояския колан (4).

За повторно поставяне следвайте същите действия, но в обратен ред.

## Облегалка

### 13- Преместване в по-ниска позиция

### 14- Преместване в по-висока позиция

## Опора за прасците

### 15- Преместване в по-ниска позиция

### 16- Преместване в по-висока позиция

## Кошче

### 17- Демонтиране

## Сенник

### 18- Поставяне

Притиснете скобите върху стойките на шасито (1).

Залепете велкро лепенките от външната страна на седящата част (2).

Монтирайте задния край на сенника зад облегалката и залепете велкро лепенката (3).

Закрепете коланите към металната конструкция на дръжката (4).

### 19- Отваряне

### 20- Разгъване

### 21- Ползване на капачето на прозорчето за гледане

### 22- Демонтиране

За демонтиране повторете действията в стъпка (18), но в обратен ред.

## Дъждобран

### 23- Поставяне

## Дамаска на седалката

### Отстраняване

24- Освободете основното заключващо устройство (1) и вторичната блокировка на разгъващия механизъм (2).

25- Освободете велкро лепенките отзад на облегалката (1).

26- Завъртете правоъгълната халка до показване на отвора (1) и извадете чрез приплъзване на пояския колан (2).

27- Сгънете максимално задържащия клипс (1) и прекарайте през жлебчето в монтажния блок (2).

Има три задържащи клипса от всяка страна на количката. Един в предната част на шасито (3) и два отдолу на седалката (4).

28- Освободете правоъгълната халка от долната част на седалката (1).

29- Освободете двойния обезопасителен ремък от D-образния ринг под опората за прасците (1).

30- Отстранете чрез приплъзване дамаската на седалката от опората за прасците (1) и от конструкцията на облегалката (2).

31- Преди да почистите, отворете ципа в горната част на облегалката (1) и свалете трите борда на облегалката (2).

За повторно поставяне следвайте същите действия, но в обратен ред.

### 32- Сгъване

Уверете се, че облегалката е в изправено положение (14).

Винаги махайте дъждобрана като го поставяте в коша и затваряте напълно сенника. Издърпайте халката нагоре (1) и след това натиснете вторичната заключваща преграда (2).

Издърпайте дръжките напред (3) докато щракне заключващото устройство (4).

## Лятна детска количка



# Vigtigt: Gem denne vejledning til fremtidig brug.

## Vigtige sikkerhedsoplysninger

### Generelt:







- Er klapvognen egnet til børn, fra spæd og op til en maksimal vægt på 15 kg.
- **ADVARSEL:** Efterlad aldrig dit barn uden opsyn.
- **ADVARSEL:** Sørg for, at alle låseenheder er spændt, før brug.
- **ADVARSEL:** For at undgå skader, sørg for at barnet holdes væk, ved afmontering og montering.
- **ADVARSEL:** Lad ikke dit barn lege med dette produkt.
- **ADVARSEL:** Dette produkt er ikke egnet til løb eller skøjteløb.
- **ADVARSEL:** Brug altid fastgørelsesanordningen.
- **ADVARSEL:** Brug altid skridtremmen sammen med hoftebæltet.
- Brug ikke reservedele eller tilbehør, andet end det godkendte af Cosatto.
- Indstil sædet i den mest tilbagelænede position til nyfødte, indtil de selv kan sidde op uden hjælp.
- Der medfølger en kurv, til at bære op til 2 kg. genstande, når jævnt fordelt.
- Enhver ekstra belastning, der er fastspændt på håndtaget, eller på bagsiden af ryglænet, eller i siderne af vognen, vil have indflydelse på stabiliteten og sikkerheden for vognen.
- Brug ikke en platform til dette produkt, da det kan gøre produktet ustabil.
- Træk altid bremsen, når barnestolen monteres eller afmonteres.
- Sæt aldrig et barn nummer to på produktet.
- Dette produkt overholder BS EN 1888:2012.
- Sørg for, at dit barn altid er udstyret med en korrekt monteret- og justeret sele. Der medfølger D-ringe til den leverede sele, til fastgørelse af en separat sikkerhedssele, der opfylder BS EN 13210, hvis det måtte være nødvendigt.



## Pleje og vedligeholdelse:

- Din klapvogn er designet til at opfylde krævende sikkerhedsstandarder, og ved korrekt brug og vedligehold, vil den give dig mange års problemfri anvendelse.
- **Opbevaring** - Opbevar altid din klapvogn tørt. Hvis klapvognen gemmes væk i fugtig tilstand, kan der opstå skimmelsvamp, så tør al fugt væk med en blød klud, og lad klapvognen tørre helt, før den gemmes væk. Efterlad ikke vognen i direkte sollys, da stoffet kan falme.
- **Rengøring** - Henvi til vaskeplejen på bløde produkter, for rengøringsvejledninger. Plastik- og metaldele kan rengøres med svamp, med varmt vand og mildt rengøringsmiddel. Rengør aldrig med et slibemiddel, ammoniak-baseret middel, blegemiddel eller alkoholiske rengøringsmidler.
- **Almindelig slitage** - Chassiset er stærkt, men vil blive svækket, hvis baghjulet bliver skubbet ned af trapper eller over kantsten. Kontinuerlige "stød" vil forårsage skader. Dækkene bliver slidt efterhånden som vognen bruges, og bør udskiftes om nødvendigt. Hvis dit barn er iført hårde sko, vil dette kunne beskadige stoffet.
- **Vedligeholdelse** - Kontroller jævnligt låseenhederne, bremserne, hjul, bæltesamlinger, kroge, sædejusteringsanordninger, tilslutninger og inventar, for at sikre, at de er sikre og virker korrekt. De bør altid kunne bevæges frit. De bør altid kunne bevæge sig frit, og de kræver nærmest ingen vedligeholdelse. Dog vil regelmæssig smøring med et smøremiddel i sprayform, f.eks. silikone, (brug ikke olie eller andet fedt) forlænge din klapvogns levetid, og gøre det lettere at klappe den sammen og folde den ud. Din klapvogn bør gennemgå et serviceeftersyn før den bruges til et nyt barn, eller efter 18 måneder, alt efter hvad der kommer først.

## Visuelt nøglesprog:

|  |                       |   |                         |   |                          |
|--|-----------------------|---|-------------------------|---|--------------------------|
|  | Henvi til advarsel XX |  | Gentag handling x gange |  | Pres nede og hold        |
|  | Korrekt handling      |  | Generel handlingspil    |  | Kontroller               |
|  | Forkert handling      |  | Lås                     |  | Fortsæt til trin XX      |
|  | Hørbar lyd            |  | Oplås                   |  | Gentag på den anden side |

## Liste over dele:

P1: Klapvogn

P2: Kaleche

P3: Regnslag

## Udskiftelige dele:

Reservedelene vist herunder er tilgængelige til dit produkt. For kunder fra Storbritannien og Irland; bestil via vores hjemmeside: <http://www.cosatto.com/service-centre/spares>

For kunder uden for Storbritannien og Irland; find kontaktoplysninger på din nærmeste forhandler på <http://www.cosatto.com/stockists>

Hvis du har brug for yderligere hjælp, bedes du kontakte os på [cuddle@cosatto.com](mailto:cuddle@cosatto.com)

S1: Skumhåndtag

S2: Mærke på håndtagets ende

S3: Kaleche

S4: Sædebetræk

S5: Ryglænsplader (sæt)

S6: Sele

S7: Regnslag

S8: Forhjul

S9: Fodstøtte

S10: Hjul kapsel

S11: Kurv

S12: Baghjul

S13: Auto-lås

# Oplysninger om tilpasning og brug:

Se det følgende diagram:

## Klapvogn

### 1- For at åbne

frigør auto-låsen (1) og træk derefter håndtagene opad (2).  
Tryk ned på låsestangen (3) til der høres et "klik" og den sekundære låsestang (4) låses fast.  
Sørg for at chassiset er låst fast.

## Bremse

### 2- For at bremse

### 3- For at slippe bremse

## Lås til de drejbare forhjul

### 4- For at bremse

### 5- For at slippe bremse

## Håndtag

### 6- For at rette det op

### 7- For at lægge det ned

## Bælte

### 8- For at åbne

### 9- For at fæstne

### 10- Justering af stroppernes længde

Træk justeringsmekanismen på stropperne til den passende længde (1, 2 og 3)

### 11- Justering af skulderstroppernes placering

### 12- For at fjerne

Træk stopperen på skulderstroppen gennem ryglænet (1).  
Træk stopperen på skridtremmen gennem sædet (2).  
Drej "C"-ringen for at få åbningen udad (3) og træk stroppen som går om maven ud af ringen (4).  
For at montere selen igen skal denne proces udføres omvendt.

## Ryglæn

### 13- For at lægge det ned

### 14- For at rette det op

## Benstøtte

### 15- For at lægge det ned

### 16- For at rette det op

## Kurv

### 17- For at fjerne

## Kaleche

### 18- Montering

Tryk klemmerne fast på chassisets bøjler (1).  
Fastgør stoffets hæftemekanisme til sædets yderside (2).  
Justér kalechen på ryglænets bagside og fastgør stoffets hæftemekanisme (3).  
Sæt stropperne fast på håndtagsrøret (4).

### 19- For at åbne

### 20- Udklappelig

### 21- For at bruge klappen til kalechens vindue

### 22- For at fjerne

For at fjerne kalechen udføres processen i trin 18 omvendt.

## Regnslag

### 23- Montering

## Sædebetræk

### Fjerne

- 24- Den primære lås (1) og sekundære foldelås (2) løsnes
- 25- (1) Frigør stropperne som holder stoffet fast bag på ryglænet.
- 26- Drej "c"-ringen så hullet kommer frem (1), og frigør stroppen som går om barnets mave (2).
- 27- Læg stopperen fladt (1) og skub den gennem slidens i monteringsblokken (2).  
Der er tre stoppere på hver side af klapvognen. En på forsiden af chassisets rør (3) og to på undersiden af sædet (4).
- 28- Frigør "c"-ringen under sædet (1).
- 29- Frigør den dobbelte "d"-ring under benstøtten (1).
- 30- Træk sædebetrækket af benstøtten (1) og af ryglænets rørstruktur (2).
- 31- Før det vaskes, skal de tre rygstøtter fjernes (1) ved at åbne lynlåsen øverst på ryglænsdelen.  
Betrækket sættes på igen ved at udføre denne proces omvendt.

## Klapvogn

### 32- For at fæstne

Sørg for at ryglænet er i lodret position 14.  
Fjern altid regnslaget, læg det i kurven og luk kalechen helt.  
Træk op i ringen (1) og tryk derefter ned på den sekundære låsestang (2).  
Tryk håndtagene fremad (3) indtil auto-låsen tager fat (4).



# Belangrijk: Bewaar deze instructies voor latere raadpleging. Tärkeää turvallisuustietoa.

## Algemeen:

- De wandelwagen is geschikt voor kinderen vanaf de geboorte tot een maximum gewicht van 15 kg.
- **WAARSCHUWING:** Laat uw kind nooit zonder toezicht.
- **WAARSCHUWING:** Zorg ervoor dat alle sluitsystemen goed vastzitten vóór gebruik.
- **WAARSCHUWING:** Om verwondingen te voorkomen, zorg ervoor dat uw kind niet in de buurt is bij het op- en openvouwen van dit product.
- **WAARSCHUWING:** Laat uw kind nooit met dit product spelen.
- **WAARSCHUWING:** Dit product is niet geschikt om mee te lopen of te skaten.
- **WAARSCHUWING:** Gebruik altijd het beveiligingssysteem.
- **WAARSCHUWING:** Gebruik altijd de kruisgordel in combinatie met de heupgordel.
- Gebruik geen andere vervangstukken of accessoires dan die welke goedgekeurd zijn door Cosatto.
- Gebruik het zitje in de meest liggende positie voor pasgeborenen tot de kindjes zelfstandig overeind kunnen zitten.
- Een korfje is voorzien voor het vervoer van 2 kg materiaal, gelijkmatig verdeeld.
- Elke bijkomende lading bevestigd aan de handgreep, aan de achterkant van de rugleuning of aan de zijkanten van de kinderwagen beïnvloeden de stabiliteit en veiligheid van de kinderwagen.
- Gebruik geen meerijdplankje bij dit product want het kan het product onveilig maken.
- Zet altijd de rem op wanneer u een kind in de wagen plaatst of eruit haalt.
- Nooit twee kinderen tegelijk vervoeren.
- Dit product voldoet aan de BS EN 1888:2012.
- Zorg ervoor dat uw kind altijd een correct gemonteerd en afgesteld harnas draagt. D-ringen op het bestaande harnas worden meegeleverd om een apart veiligheidsharnas (conform BS EN 13210) te bevestigen, als dat nodig zou zijn.

## Zorg & Onderhoud:

- Uw buggy werd ontworpen volgens de meest uitgebreide veiligheidsnormen. Bij correct gebruik en onderhoud kunt u hem jarenlang probleemloos gebruiken.
- **Opbergen** - Bewaar uw wandelwagen altijd op een droge plaats. Een vochtige wandelwagen bewaren leidt tot schimmelvorming. Droog hem af met een zachte doek en laat drogen vóór u hem opbergt. Laat nooit te lang in de zon staan want dan kan de stof verbleken.
- **Reinigen** - Voor de reinigingsinstructies verwijzen we u naar de wasvoorschriften voor delicate goederen. Kunststof- en metalen onderdelen mogen met warm water en een mild detergent gereinigd worden. Gebruik nooit agressieve, ammoniak-, bleek- of chloorbevattende reinigingsproducten.
- **Slijtage** - Het onderstel is stevig. Vermijd het botsen van het achterwiel van trappen of stoepranden want dat zal het stel verzwakken. Banden verslijten door gebruik. Vervang de wielen indien nodig. Voordurende schokken veroorzaken schade.
- **Onderhoud** - Controleer regelmatig de vergrendelingen, remmen, wielen, veiligheidsgordels, houders, stoelverstelrichtingen, verbindingen en bevestigingen om zeker te zijn dat ze veilig zijn en perfect functioneren. Ze moeten altijd vrij kunnen bewegen. Ze moeten altijd vrij kunnen bewegen. Een minimum aan onderhoud is noodzakelijk. Regelmatig licht sproeien met een smeermiddel in spray-vorm, zoals silicone (gebruik geen olie of vet), zal de levensduur van uw wandelwagen nochtans verlengen en het openen en opvouwen vergemakkelijken. Uw buggy moet onderhouden en in goede staat gebracht worden vóór u hem gebruikt voor een tweede baby, of na 18 maanden, als dat eerder is.

## Beeldtaal:

|  |                                 |  |                              |  |                            |
|--|---------------------------------|--|------------------------------|--|----------------------------|
|  | Verwijzing naar waarschuwing XX |  | Herhaal de handeling x keer  |  | Druk en houd ingedrukt     |
|  | Juiste handeling                |  | Pijl voor algemene handeling |  | Controleer                 |
|  | Onjuiste handeling              |  | Sluit                        |  | Ga verder met stap XX      |
|  | Hoorbaar geluid                 |  | Open                         |  | Herhaal aan de andere kant |

## Lijst van onderdelen:

P1: Buggy

P2: Kap

P3: Regenhoes

## Vervangingsonderdelen:

Onderstaande vervangingsonderdelen voor uw product zijn verkrijgbaar. Klanten uit het VK en Ierland kunnen bestellen via onze website: <http://www.cosatto.com/service-centre/spares>

Klanten buiten het VK en Ierland kunnen informatie vinden over hun lokale verdeler op

<http://www.cosatto.com/stockists>.

Wilt u meer informatie, neem dan contact op met ons op [cuddle@cosatto.com](mailto:cuddle@cosatto.com)

S1: Schuimrubberen handgreep

S2: Top van de handgreep

S3: Kap

S4: Stoelbekleding

S5: Ruggleuningplaat (set)

S6: Harnas

S7: Regenhoes

S8: Voorwiel

S9: Voetsteun

S10: Wiel dop

S11: Mandje

S12: Achterwiel

S13: Automatische vergrendeling

# Informatie over bevestiging en werking:

Raadpleeg de volgende afbeeldingen:

## Buggy

### 1- Openen

Maak de automatische vergrendeling los (1) en trek de handgrepen naar boven (2). Duw op de vergrendelingshendel (3) tot u een 'klik' hoort en de tweede sluitstang (4) goed vastklikt.

Controleer of het onderstel stevig vastzit.

## Rem

### 2- Vastzetten

### 3- Ontgrendelen

## Vergrendeling van

## zwenkbare voorwielen

### 4- Vastzetten

## Draagbeugel

### 5- Ontgrendelen

### 6- Hoger

### 7- Lager

## Harnas

### 8- Openen

### 9- Sluiten

### 10- De lengte van de riem aanpassen

Schuif de riemversteller tot de riem de juiste lengte heeft (1, 2 & 3)

### 11- De schouderriemversteller op de juiste plaats brengen

### 12- Verwijderen

Duw de schouderriemhouder door de rugleuning (1).

Duw de kruisriemhouder door de zitting (2).

Draai de "C"-klem zodat u de opening ziet (3) en schuif de heupriem uit de klem (4).

Volg de omgekeerde procedure om opnieuw te monteren.

## Rugleuning

### 13- Lager

### 14- Hoger

## Beensteun

### 15- Lager

### 16- Hoger

## Mandje

### 17- Verwijderen

## Kap

### 18- Plaatsing

Druk de steunbeugels op de montageplaatjes op het onderstel (1).

Maak de sluiting van de bekleding vast aan de buitenkant van het zitje (2).

Plaats de achterkant van de kap achter de rugleuning en maak de bekleding vast (3).

Maak de riemen vast aan de buizen van de hendel (4).

### 19- Openen

### 20- Verlenging

### 21- De kijkvensterflap gebruiken

### 22- Verwijderen

Voor het verwijderen volgt u stap (18) in omgekeerde volgorde.

## Regenhoes

### 23- Plaatsing

## Stoelbekleding

### Verwijderen

24- Maak de eerste vergrendeling (1) & de tweede vouwvergrendeling (2) los.

25- Maak de sluiting van de bekleding aan de achterzijde van de rugleuning los (1).

26- Draai de "C"-klem om de opening zichtbaar te maken (1) en schuif de heupgordel erdoor (2).

27- Houd de ankerklem plat (1) en duw door het slot in het montageblok (2).

Er zijn drie ankerklemmen aan iedere kant van de buggy. Eén aan de voorste buizen van het onderstel (3) en twee aan de onderkant van de zitting (4).

28- Maak de "C"-klem los aan de onderkant van de zitting (1).

29- Maak de dubbele "D"-ring van de gordel los onderaan de beensteun (1).

30- Schuif de zitbekleding van de beensteun (1) en van de buizen van de rugleuning (2).

31- Rits vóór het wassen de bovenkant van de rugleuning (1) los en verwijder de drie rugleuningplaten (2).

Volg de omgekeerde procedure om opnieuw te bevestigen.

## Buggy

### 32- Sluiten

Controleer of de rugleuning recht op staat (14).

Altijd de regenhoes verwijderen en in het zakje steken, de kap volledig sluiten.

Trek de ring naar boven (1) en duw dan de tweede sluitstang naar beneden (2).

Duw de handgrepen naar voor (3) tot de automatische vergrendeling vastklikt (4).



# Tärkeää: Säilytä nämä ohjeet, voit tarvita niitä myöhemmin.

## Tärkeää turvallisuustietoa

### Yleistä:

- Lastenrattaat on tarkoitettu lapsille syntymästä aina 15 kg painoon asti.
- **VAROITUS:** Älä jätä lasta koskaan valvomatta.
- **VAROITUS:** Varmista ennen käyttöä, että kaikki lukituslaitteet ovat kytkettyinä.
- **VAROITUS:** Vältä vammat ja varmista, ettei lapsesi ole lähetyvillä kunavaat tai taitat tuotteen kokoon.
- **VAROITUS:** Älä anna lapsesi leikkiä tämän tuotteen kanssa.
- **VAROITUS:** Dit product is niet geschikt om mee te lopen of te skaten.
- **VAROITUS:** Käytä aina turvalaitetta.
- **VAROITUS:** Käytä aina haarahihnaa yhdessä lantiovyön kanssa.
- Älä koskaan käytä muita kuin Cosatton hyväksymiä varaosia.
- Käytä vastasyntyneille vauvoille istuinosaa niin alas kallistettuna kuin mahdollista kunnes he kykenevät istumaan itsenäisesti.
- Koriosa on tarkoitettu tavaroille tasaisesti asetetuille tavaroille, jotka ovat yhteensä enintään 2 kg.
- Kahvaan, selkänöjan ulkopuolelle tai vaunujen sivuille asetettu lisäpaino voi vaikuttaa vaunujen vakauteen ja turvallisuuteen.
- Älä käytä koroketta tämän tuotteen kanssa. Se voi tehdä tuotteesta vaarallisen.
- Kytke aina jarru päälle nostaessasi tai laskiessasi lasta vaunuihin.
- Älä koskaan kuljeta toista lasta vaunuissa.
- Tämä tuote täyttää BS EN 1888:2012 standardin.
- Varmista, että lapsesi käyttää jatkuvasti oikein puettuja ja säädettyjä turvalajaita. Olemassa oleviin turvalajaisiin on asennettu D-renkaat, joihin voidaan liittää erilliset BS EN 13210 standardin mukaiset turvalajaat, jos näin vaaditaan.

# Hoito ja huolto:

- Nämä rattaat on suunniteltu täyttämään laajat turvallisuusstandardit ja oikealla käytöllä ja huollolla saadaan monien vuosien ongelmavapaa käyttövarmuus.
- **Säilytys** - Säilytä rattaat aina kuivana. Älä säilytä rattaista kosteana, koska ne altistuvat helposti homeelle. Kuivaa aina kosteus pois pehmeällä liinalla ja anna kuivua perusteellisesti ennen varastointia. Älä jätä aurinkoon pitkiksi ajanjaksoiksi - auringonvalo voi haalistuttaa verhouksen.
- **Puhdistaminen** - Katso puhdistusohjeista pesuohjeet pehmeille tuotteille. Muovi- ja metalliosat voidaan puhdistaa sienellä ja lämpimällä vedellä sekä miedolla pesuaineella. Älä koskaan käytä puhdistukseen hankaavia, ammoniakkaa, valkaisuainetta tai alkoholia sisältäviä puhdistusaineita.
- **Normaali kuluminen** - Runko on vahva, mutta voi heikentyä, jos takapyörää kolhitaan rappusissa tai kulmissa. Jatkuvat törmäykset aiheuttavat vahinkoa. Renkaat kuluvat käytössä ja pyöräyksiköt tulisi vaihtaa tarvittaessa. Jos lapsellasi on kovat kengät, niiden hankaus voi aiheuttaa vahinkoa verhouksen pehmeille kankaille.
- **Huolto** - Tarkasta säännöllisesti lukituslaitteet, jarrut, pyörät, turvavaljaiden kiinnitys, kiinnikkeet, istuimen säätimet, liitoskohdat ja varusteet varmistaaksesi turvallisen ja täydellisen toimintakunnon. Niiden tulisi olla aina käyttöön valmiina. Pyörien tulisi liikkua koko ajan vapaasti eikä mitään suurempaa huoltoa tarvita. Säännöllinen liikkuvien osien voitelu ruiskutettavalla voiteluaineella, kuten esimerkiksi silikonispray (älä käytä öljyä tai rasvaa) lisää kuitenkin rattaiden elinkaarta ja tekee rattaiden avaamisen ja taittamisen helpommaksi. "Rattaitasi tulisi huoltaa ja kunnostaa ennen kuin käytät sitä toiselle lapselle tai 18 kuukauden käytön jälkeen, kumpi ajanjakso sitten onkin ensin."

## Kuvien selitykset:

|  |                     |  |                                  |  |                          |
|--|---------------------|--|----------------------------------|--|--------------------------|
|  | Katso varoitusta XX |  | Toista toimenpide x kertaa       |  | Paina ja pidä            |
|  | Oikea toimenpide    |  | Yleinen toimenpiteen suuntanuoli |  | Tarkista                 |
|  | Väärä toimenpide    |  | Lukitse                          |  | Jatka vaiheeseen XX      |
|  | Kuuluva ääni        |  | Avaa lukitus                     |  | Toista toisella puolella |

## Osaluettelo:

P1: Rattaat

P2: Kuomu

P3: Regenhoes

## Vaihdettavat osat:

Tuotteelle on saatavilla alla lueteltuja vaihdettavia osia. Asiakkaat Iossassa-Britanniassa ja Irlannissa voivat tilata näitä tuotteita osoitteesta: <http://www.cosatto.com/service-centre/spares>

Muulla asiakkaat voivat ottaa yhteyttä paikallisiin jälleenmyyjiin, joiden yhteystiedot löytyvät osoitteesta <http://www.cosatto.com/stockists>

Jos tarvitset lisäapua, ota yhteyttä osoitteeseen [cuddle@cosatto.com](mailto:cuddle@cosatto.com)

S1: Pehmytkahva

S2: Kahvan nuppi

S3: Kuomu

S4: Turvakaukalon suojuus

S5: Selkänöjan levy (Asennettu)

S6: Valjaat

S7: Sadesuoja

S8: Etupyörä

S9: Jalkatuki

S10: Pyörän pölykapseli

S11: Kori

S12: Takapyörä

S13: Automaattinen lukko

# Asennus- ja käyttöohjeet:

Tarkista tiedot seuraavista kaavioista:

## Rattaat

### 1- Avaaminen

Vapauta automaattinen lukko (1) ja vedä kahvoja ylöspäin(2).

Paina alas lukitusvipua (3) kunnes kuulet 'Klik' ja toisiolukitustanko (4) lukittuu paikalleen.

Tarkista, että runko on lukittuna pakalleen.

## Jarru

### 2- Käyttöönotto

### 3- Vapautus

### 4- Käyttöönotto

### 5- Vapautus

### 6- Nostaminen

### 7- Laskeminen

### 8- Avaaminen

### 9- Sulkeminen

### 10- Hihnan pituuden säätö

Aseta hihnan säädin sopivan pituiseksi (1, 2 & 3).

### 11- Olkahihnan asennon säätö

### 12- Poistaminen

Työnnä olkahinnan pidike selkänöjan läpi (1).

Työnnä haarahihnan pidike istuimen läpi (2).

Kierrä "C" liitintä kunnes sen aukko tulee näkyviin (3) ja vedä vyötäröhihna ulos soljesta (4).

Asenna uudelleen toistamalla tämä toimintosarja käänteisesti.

## Selkänöja

### 13- Laskeminen

### 14- Nostaminen

### 15- Laskeminen

### 16- Nostaminen

### 17- Poistaminen

### 18- Asennus

Työnnä kiinnikkeet rungon kiinnityskohtiin (1).

Liitä kankaan kiinnittimet istuinosan ulkopuolella (2).

Sovita kuomun takaosa selkänöjaan ja liitä kankaan kiinnittimet (3).

Kiinnitä hihnat kahvan tankoihin (4).

## Pohjetuki

## Kori

## Kuomu

### 19- Avaaminen

### 20- Laajentaminen

### 21- Ikkunaläpän käyttö

### 22- Poistaminen

Poistaminen tapahtuu kohdan ⑱ ohjein, mutta käänteisessä järjestyksessä.

## Raincover

## Turvakaualon suojus

### 23- Asennus

### Poistaminen

24- Vapauta ensisijainen lukko (1) ja seuraava taitettava lukko (2).

25- Vapauta kankaan kiinnittimet selkänöjan takaa (1).

26- Kierrä "C" liitintä kunnes sen aukko tulee näkyviin (1) ja vedä vyötäröhihna ulos (2).

27- Taita pidike litteäksi (1) ja työnnä asennusjalaustan aukon läpi (2).

Rattaiden kummallakin puolella on kolme kappaletta kiinnittämiä. Yksi rungon tankojen edessä (3) ja kaksi istuimen alapuolella (4).

28- Avaa "C" -liitin istuimen alapuolelata (1).

29- Avaa kaksinkertainen "D"-rengashihna pohjetuen alapuolelta (1).

30- Vedä istuimen suojus pois pohjetuen päästä (1) ja selkänöjan tukipalkeista (2).

31- Avaa vetoketju selkätuen yläosasta (1) ja poista kolme selkänöjan tukilevyä (2) ennen päällisen pesua.

Asenna uudelleen toistamalla tämä toimintosarja käänteisesti.

## Rattaat

### 32- Sulkeminen

Varmista, että selkänöja on pystyasennossa ⑭.

Poista aina sadesuojus, laita koriin ja sulje kuomu kokonaan.

Vedä rengasta ylöspäin (1) ja sen jälkeen paina alas toisiolukitustanko (2).

Työnnä kahvoja eteenpäin (3) kunnes automaattinen lukitus kytkeytyy (4).





# Important : conservez ce mode d'emploi afin de pouvoir le consulter ultérieurement.

## Informations importantes de sécurité

### Généralités:

- Cette poussette est destinée aux enfants dès la naissance jusqu'à un poids maximum de 15 kg.
- **AVERTISSEMENT:** Ne laissez jamais votre enfant sans surveillance.
- **AVERTISSEMENT:** Assurez-vous que tous les dispositifs de verrouillage sont enclenchés avant toute utilisation.
- **AVERTISSEMENT:** Pour éviter les blessures, tenez votre enfant à l'écart lors du dépliage et du pliage du produit.
- **AVERTISSEMENT:** Ne laissez pas votre enfant jouer avec ce produit.
- **AVERTISSEMENT:** Ce produit n'est pas adapté pour la course à pied ni le patinage (rollers/skate).
- **AVERTISSEMENT:** Utilisez toujours le harnais.
- **AVERTISSEMENT:** Associez toujours la sangle d'entrejambe avec la ceinture.
- Utilisez toujours des pièces de rechange ou des accessoires approuvés par Cosatto.
- Abaissez le dossier au maximum pour un nouveau-né, jusqu'à ce qu'il puisse tenir assis seul.
- Un panier permet le transport de 2 kg d'articles uniformément répartis.
- Toute charge supplémentaire fixée à la poignée, à l'arrière du dossier ou sur les côtés de la poussette peut affecter sa stabilité compromettre la sécurité.
- N'utilisez pas de plate-forme avec ce produit, car celle-ci peut compromettre sa sécurité.
- Appliquez toujours le frein avant de placer ou sortir l'enfant de la poussette.
- Ne placez jamais un deuxième enfant dans la poussette.
- Ce produit est conforme à la norme BS EN 1888:2012.
- Assurez-vous que le harnais est toujours correctement positionné et réglé pour votre enfant. Des anneaux en D sont fournis sur le harnais existant pour fixer un autre harnais de sécurité approuvé BS EN 13210, si cela est nécessaire.

## Entretien:

- Votre poussette a été conçue pour répondre aux normes de sécurité rigoureuses et une utilisation et un entretien appropriés vous garantiront de nombreuses années d'utilisation sans problème.
- **Rangement** - Rangez toujours votre poussette sèche. Le rangement de la poussette humide favorise la formation de moisissures. Séchez-la avec un chiffon doux et laissez-la sécher complètement avant de la ranger. Ne laissez jamais le produit longtemps au soleil ; la couleur de certains tissus peut s'estomper.
- **Nettoyage** - Les instructions de nettoyage des articles en tissu sont indiquées sur leurs étiquettes de lavage respectives. Les pièces métalliques et en plastique peuvent être nettoyées en les épongeant avec de l'eau tiède et un détergent doux. N'utilisez jamais de détergent abrasif ou à base d'ammoniaque, d'eau de Javel ou d'alcool.
- **Usure** - Le châssis est robuste, mais il s'affaiblira si la poussette tombe sur les roues arrière en descendant les escaliers ou les trottoirs. Les impacts continus l'endommageront. Les pneus sont des pièces d'usure et les roues doivent être remplacées si nécessaire. Si votre enfant porte des chaussures dures, celles-ci pourraient endommager le tissu.
- **Entretien** - Inspecter régulièrement les dispositifs de verrouillage, les freins, les roues, le harnais, les boucles, les attaches, les articulations et les fixations pour vous assurer qu'ils sont sûrs et fonctionnels. Ils doivent toujours être libres et pouvoir être déplacés. Elles doivent toujours pouvoir bouger librement et seul un entretien limité est nécessaire. Cependant, l'application régulière d'un léger film de spray lubrifiant, par exemple du silicone (ne pas utiliser d'huile ni de graisse) permettra de conserver votre poussette plus longtemps et facilitera le dépliage et le pliage. La poussette doit être inspectée et remise en état avant de l'utiliser pour un deuxième bébé ou après 18 mois (le plus tôt des deux).

## Signification des symboles:

|  |                                    |   |                          |   |                         |
|--|------------------------------------|---|--------------------------|---|-------------------------|
|  | Reportez-vous à l'avertissement XX |  | Répétez l'action x fois  |  | Appuyez et maintenez    |
|  | Action correcte                    |  | Flèche d'action générale |  | Vérifiez                |
|  | Action incorrecte                  |  | Verrouillez              |  | Passer à l'étape XX     |
|  | Signal sonore                      |  | Déverrouillez            |  | Répétez de l'autre côté |

## Liste des pièces:

P1: Kinderwagen

P2: Capote

P3: Cape de pluie

## Pièces de rechange:

Les pièces de rechange ci-dessous sont disponibles pour votre produit. Pour le Royaume-Uni et l'Irlande, vous pouvez commander sur notre site : <http://www.cosatto.com/service-centre/spares>

En dehors du Royaume-Uni et de l'Irlande, vous trouverez les coordonnées de votre distributeur sur : <http://www.cosatto.com/stockists>

Si vous avez besoin d'aide, n'hésitez pas à nous écrire à [cuddle@cosatto.com](mailto:cuddle@cosatto.com).

S1: Poignée en mousse

S2: Extrémité de poignée

S3: Capote

S4: Housse de siège

S5: Panneaux de dossier (kit)

S6: Harnais

S7: Cape de pluie

S8: Roue avant

S9: Repose-pieds

S10: Cache de roue

S11: Panier

S12: Roue arrière

S13: Dispositif automatique de verrouillage

# Informations d'installation et d'utilisation:

Reportez-vous aux schémas suivants:

## Kinderwagen

### 1- Ouverture

Libérez le dispositif automatique de verrouillage (1), puis tirez les poignées vers le haut (2). Appuyez sur le levier de verrouillage (3) jusqu'au « clic » et vérifiez que la barre de blocage auxiliaire (4) est correctement bloquée. Assurez-vous que le châssis est correctement bloqué.

## Freins

### 2- Application

### 3- Libération

## Loquet de rotation des roues avant

### 4- Application

### 5- Libération

### 6- Relever

### 7- Abaisser

## Harnais

### 8- Ouverture

### 9- Fermeture

### 10- Ajustement de la longueur des sangles

Faites glisser la boucle de réglage à la longueur appropriée (1, 2 et 3)

### 11- Réglage de la hauteur des bretelles

### 12- Retrait

Passez l'attache de bretelle dans la fente du dossier (1).

Passez l'attache de la sangle d'entrejambe dans la fente du dossier (2).

Tournez l'anneau fendu de façon à voir son ouverture (3), puis faites sortir la sangle de l'anneau (4).

Procédez dans l'ordre inverse pour réinstaller le harnais.

## Dossier

### 13- Abaisser

### 14- Libération

## Repose mollets

### 15- Abaisser

### 16- Libération

## Panier

### 17- Retrait

## Capote

### 18- Installation

Insérez les clips dans les supports du châssis (1).

Attachez les bandes scratch à l'extérieur du siège (2).

Montez l'arrière de la capote derrière le dossier et attachez les bandes scratch (3).

Accrochez les attaches aux tubes de poignée (4).

### 19- Ouverture

### 20- Extensible

### 21- Utilisation du rabat de fenêtre

### 22- Retrait

Le retrait s'effectue en suivant l'étape 18 en ordre inverse.

### 23- Installation

### Retrait

24- Libérez le dispositif de verrouillage principal (1) et le dispositif de pliage secondaire (2).

25- Détachez les bandes scratch à l'arrière du dossier (1).

26- Tournez l'anneau fendu de façon à voir son ouverture (1), puis sortez la sangle (2).

27- Aplatissez la boucle (1) et insérez-la dans la fente du support de montage (2). Une au niveau du tube à l'avant du châssis (3) et deux sous l'assise (4).

28- Détachez l'anneau fendu sous le siège (1).

29- Détachez la sangle avec deux anneaux en D sous le repose mollets (1).

30- Retirez la housse de siège de l'extrémité du repose mollets (1) et des tubes de dossier (2).

31- Avant le lavage, ouvrez la fermeture éclair en haut du dossier (1) et enlevez les trois panneaux internes (2).

Procédez dans l'ordre inverse pour la réinstallation.

### 32- Fermeture

Assurez-vous que le dossier est relevé au maximum 14.

Retirez toujours la cape de pluie, placez-la dans le panier et fermez complètement la capote. Tirez l'anneau vers le haut (1), puis appuyez sur la barre de blocage auxiliaire (2).

Poussez les poignées en avant (3) jusqu'à l'enclenchement du dispositif de verrouillage automatique (4).

## Poussette



# Wichtig: Bitte diese Gebrauchsanweisung aufbewahren. Wichtige Sicherheitshinweise

## Allgemein:

- Ist der buggy ab geburt des Kindes bis zu einem maximalen Gewicht von 15kg geeignet.
- **WARNUNG:** Lassen Sie Ihr Kind nie unbeaufsichtigt.
- **WARNUNG:** Vergewissern Sie sich, dass vor der Verwendung alle Arretierungen eingerastet sind.
- **WARNUNG:** Um Verletzungen zu vermeiden, beim Auseinanderklappen und Zusammenklappen des Produkts Kinder fernhalten.
- **WARNUNG:** Lassen Sie Ihr Kind nicht mit dem Produkt spielen.
- **WARNUNG:** Dieses Produkt ist nicht zum Joggen oder Skaten geeignet.
- **WARNUNG:** Verwenden Sie immer das Rückhaltesystem.
- **WARNUNG:** Den Schrittgurt immer zusammen mit dem Taillengurt verwenden.
- Verwenden Sie keine Ersatzteile oder Zubehöre, welche von Cosatto nicht zugelassen sind.
- Verwenden Sie für Neugeborene den Sitz in der größtmöglichen Rücklehn-Position. Diese Position verwenden, bis das Kind ohne Hilfe aufrecht sitzen kann.
- Für den Transport von Gegenständen mit einem Gesamtgewicht von 2kg steht ein Korb zur Verfügung. Die Gegenstände bitte gleichmäßig verteilen.
- Zusätzlich am Griff oder an der Rückseite der Rückenlehne oder an den Seiten des Wagens angebrachte Lasten gefährden die Stabilität und Sicherheit des Wagens.
- Bitte verwenden Sie mit diesem Produkt keinen Podest, da dadurch die Sicherheit des Produkts gefährdet wird.
- Beim Hineinsetzen und Herausnehmen des Kindes aus dem Wagen immer die Bremse betätigen.
- Das Produkt nie zum Transport eines zweiten Kindes verwenden.
- Dieses Produkt erfüllt die Anforderungen nach BS EN 1888:2012.
- Achten Sie darauf, dass Ihr Kind immer einen passenden und richtig eingestellten Sitzgurt trägt. Wenn benötigt, stehen am vorhandenen Sitzgurt D-Ringe zur Verfügung, um einen separaten, nach BS EN 13210 zugelassenen, Sicherheitsgurt zu befestigen.

## Pflege & Wartung:

- Ihr Kinderwagen wurde gemäß umfangreichen Sicherheitsstandards entwickelt. Bei richtiger Anwendung und Instandhaltung können Sie den Kinderwagen viele Jahre problemlos verwenden.
- **Aufbewahrung** - Den Buggy nur im trockenen Zustand aufbewahren. Durch Aufbewahren eines feuchten Buggy, wird Schimmelbildung begünstigt. Wurde der Buggy in einer feuchten Umgebung verwendet, mit einem weichen Lappen trocken tupfen und vor dem Aufbewahren vollständig trocknen lassen. Nicht für längere Zeit der Sonne aussetzen, da dadurch die Textilien verblassen können.
- **Reinigen** - Siehe dazu die Anleitung für das Reinigen von Textilien. Komponenten aus Kunststoff und Metall können mit einem Schwamm, etwas warmen Wasser und einem milden Reinigungsmittel gereinigt werden. Zum Reinigen nie scheuernde, Ammoniak, Bleichmittel oder Spiritus enthaltende Reinigungsmittel verwenden.
- **Abnutzung** - Das Fahrgestell ist sehr stabil. Durch Anstoßen des Hinterrads an Treppen oder Bordsteinen, wird das Gestell allerdings instabil. Eine solche ständige Einwirkung auf das Hinterrad verursacht Schäden. Die Reifen nutzen sich durch Gebrauch ab und Radeinheiten müssen bei Bedarf ersetzt werden. Wenn Ihr Kind feste Schuhe trägt, können die Textilien beschädigt werden.
- **Wartung** - Kontrollieren Sie regelmäßig die Arretierungen, Bremsen, Räder, Gurte, Verschlüsse, Sitzversteller, Verbindungen und Zubehör, um zu gewährleisten, dass diese sicher und voll funktionstüchtig sind. Diese Komponenten sollten immer frei beweglich sein. Die Räder sollten immer frei beweglich sein und bedürfen nur geringer Wartung. Die Nutzungsdauer Ihres Buggy wird allerdings verlängert, wenn etwas Schmiermittel, z.B. Silikon (kein Öl oder Fett verwenden), aufgesprüht wird. Das erleichtert auch das Auseinander- und Zusammenklappen. Je nachdem, welcher Fall früher eintritt, sollte der Kinderwagen vor der Nutzung durch ein zweites Kind oder nach 18 Monaten gewartet und erneut instandgesetzt werden.

## Bildsprachenschlüssel:

|   |                   |  |                               |  |                                   |
|---|-------------------|--|-------------------------------|--|-----------------------------------|
|   | Siehe Warnung XX  |   | Vorgang x-mal wiederholen     |   | Drücken und halten                |
|   | Richtig           |   | Pfeil für allgemeine Vorgänge |   | Prüfen                            |
|   | Falsch            |   | Schließen                     |   | Weiter zu Schritt XX              |
|  | Hörbares Geräusch |  | Öffnen                        |  | Auf der anderen Seite wiederholen |

## Komponentenliste:

P1: Kinderwagen

P2: Capote

P3: Regenschutz

## Ersatzteile:

Für dieses Produkt sind die unten aufgeführten Ersatzteile erhältlich. Kunden in Großbritannien & Irland bestellen über unsere Webseite: <http://www.cosatto.com/service-centre/spares>

Kunden außerhalb Großbritanniens & Irlands finden Kontaktangaben für Händler vor Ort auf unserer Webseite : <http://www.cosatto.com/stockists>

Sollten Sie weitere Hilfe benötigen, kontaktieren Sie uns über [cuddle@cosatto.com](mailto:cuddle@cosatto.com)

S1: Schaumstoffgriff

S2: Griffplakette

S3: Capote

S4: Sitzbezug

S5: Rückenlehne-Paneele (Set)

S6: Sitzgurt

S7: Regenschutz

S8: Front wheel

S9: Fußstütze

S10: Radabdeckung

S11: Korb

S12: Hinterrad

S13: Automatische Verriegelung

# Informationen zum Befestigen & Bedienen:

Siehe folgende Abbildungen:

## Kinderwagen

### 1- Auseinanderklappen

Automatikverschluss öffnen (1) und dann die Griffe nach oben ziehen (2).  
Den Verriegelungshebel (3) nach unten drücken, bis ein Klickgeräusch zu hören und der zweite Verriegelungsbügel (4) eingerastet ist.  
Prüfen, ob das Gestell richtig eingerastet ist.

## Bremse

### 2- Feststellen

### 3- Lösen

## Vorderrad-Schwenkkraste

### 4- Feststellen

### 5- Lösen

## Griff

### 6- Aufrichten

### 7- Herunterlassen

## Sitzgurt

### 8- Auseinanderklappen

### 9- Zusammenklappen

### 10- Anpassen der Gurtlänge

Gurtversteller auf die geeignete Länge schieben (1, 2 & 3)

### 11- Anpassen der Schultergurtposition

### 12- Entfernen

Schultergurthalterung durch die Rückenlehne schieben (1).

Schrittgurthalterung durch den Sitz schieben (2).

“C“-Clip drehen bis die Öffnung erscheint (3) und Hüftgurt aus dem Clip herauschieben (4).

Zur Wiederbefestigung, Vorgang in umgekehrter Reihenfolge durchführen.

## Rückenlehne

### 13- Herunterlassen

### 14- Aufrichten

## Unterschenkelstütze

### 15- Herunterlassen

### 16- Aufrichten

## Korb

### 17- Entfernen

## Capote

### 18- Befestigen

Die Halterungen auf die Befestigungen am Gestell drücken (1).

Die Klettverschlüsse an der Sitzaußenseite befestigen (2).

Die Verdeckrückseite an der Rückenlehne anbringen und die Klettverschlüsse befestigen (3).

Riemen am Griffrohr (4) befestigen.

### 19- Auseinanderklappen

### 20- Verlängern

### 21- Verwendung der Sichtfensterklappe

### 22- Entfernen

Zum Entfernen, Schritt (18) in umgekehrter Reihenfolge durchführen.

## Regenverdeck

### 23- Befestigen

## Sitzbezug

### Entfernen

24- Die Hauptverriegelung (1) & sekundäre Klappverriegelung entsperren (2).

25- Die Klettverschlüsse hinten an der Rückenlehne öffnen (1).

26- Den “C“-Ring drehen, um die Öffnung freizulegen (1) und den Bauchgurt herauszuschieben (2).

27- Den Haltebügel (1) zusammenklappen und durch die Öffnung im Befestigungsblock schieben (2).

An jeder Seite des Kinderwagens befinden sich drei Haltebügel. Einen am vorderen Fahrgestell (3) und zwei unter dem Sitz (4).

28- “C“-Ring an der Unterseite des Sitzes lösen (1).

29- “D“-Doppelring unter der Unterschenkelstütze öffnen und Riemen lösen (1).

30- Sitzbezug vom Ende der Unterschenkelstütze (1) und vom Rahmen der Rückenlehne (2) herunterziehen.

31- Vor dem Waschen, den Reißverschluss an der Rückenlehne oben (1) öffnen und die drei Paneele der Rückenlehne (2) entfernen.

Um den Bezug wieder anzubringen, Schritte in umgekehrter Reihenfolge wiederholen.

## Kinderwagen

### 32- Zusammenklappen

Prüfen, ob sich die Rückenlehne in aufrechter Position befindet (14).

Die Regenhaube immer entfernen, in den Korb legen und das Verdeck vollständig schließen.

Ring nach oben ziehen (1), dann den zweiten Verriegelungsbügel (2) nach unten drücken.

Die Griffe solange nach vorn drücken (3), bis die Automatikverriegelung einrastet (4).



# Σημαντικό: Φυλάξτε αυτές τις οδηγίες για να μπορείτε να τις συμβουλευέστε στο μέλλον.

## Σημαντικές πληροφορίες ασφάλειας

### Γενικά:

- Η λειτουργία καρτοσιού σε καθιστή θέση είναι κατάλληλη για παιδιά από τη γέννησή τους έως και το μέγιστο βάρος των 15 κιλών.
- **ΠΡΟΕΙΔΟΠΟΙΗΣΗ:** Μην αφήνετε ποτε το παιδί σας χωρίς επίβλεψη.
- **ΠΡΟΕΙΔΟΠΟΙΗΣΗ:** Βεβαιωθείτε ότι όλες οι συσκευές ασφάλισης είναι κλειδωμένες πριν από τη χρήση.
- **ΠΡΟΕΙΔΟΠΟΙΗΣΗ:** Για να αποφύγετε τους τραυματισμούς, βεβαιωθείτε ότι το παιδί σας παραμένει σε μακρινή απόσταση όταν ανοίγετε και διπλώνετε το προϊόν.
- **ΠΡΟΕΙΔΟΠΟΙΗΣΗ:** Μην αφήνετε το παιδί σας να παίξει με αυτό το προϊόν.
- **ΠΡΟΕΙΔΟΠΟΙΗΣΗ:** Το προϊόν αυτό δεν είναι κατάλληλο για τρέξιμο ή πατινάζ.
- **ΠΡΟΕΙΔΟΠΟΙΗΣΗ:** Χρησιμοποιείτε πάντα το σύστημα συγκράτησης.
- **ΠΡΟΕΙΔΟΠΟΙΗΣΗ:** Χρησιμοποιείτε πάντα τον ιμάντα στην περιοχή του καβάλου σε συνδυασμό με τη ζώνη μέσης.
- Μην χρησιμοποιείτε διαφορετικά ανταλλακτικά ή εξαρτήματα από αυτά που έχει εγκρίνει η Cosatto.
- Χρησιμοποιείτε το κάθισμα στην πλήρως επικλινή θέση για νεογέννητα μωρά, έως ότου αποκτήσουν τη δυνατότητα να κάθονται χωρίς βοήθεια.
- Παρέχεται ένα καλάθι με δυνατότητα μεταφοράς 2 κιλών αγαθών, με ομοίμορφη κατανομή.
- Κάθε επιπλέον φορτίο που προσαρτάται στη χειρολαβή ή στο πίσω μέρος της πλάτης ή στις πλευρές του οχήματος, θα επηρεάσει τη σταθερότητα και την ασφάλεια του οχήματος.
- Μην χρησιμοποιείτε πλατφόρμα με αυτό το προϊόν, καθώς μπορεί να καταστεί μη ασφαλές.
- Να εφαρμόζετε πάντα το φρένο όταν τοποθετείτε ή αφαιρείτε ένα παιδί από το όχημα.
- Μην τοποθετείτε ποτέ δεύτερο παιδί στο προϊόν.
- Το προϊόν αυτό συνάδει με το πρότυπο BS EN 1888:2012.
- Βεβαιωθείτε ότι το παιδί σας φορά ανά πάσα στιγμή μια σωστά τοποθετημένη και ρυθμισμένη ζώνη. Παρέχονται δακτύλιοι D στην υπάρχουσα ζώνη για την προσάρτηση ξεχωριστής ζώνης ασφαλείας, εγκεκριμένης σύμφωνα με το πρότυπο BS EN 13210, σε περίπτωση που αυτό κριθεί απαραίτητο.

### Φροντίδα και Συντήρηση:

- Το καρτσάκι σας έχει σχεδιαστεί σύμφωνα με ολοκληρωμένα πρότυπα ασφαλείας και, με τη σωστή χρήση και συντήρηση, η απόδοσή του μπορεί να διαρκέσει για πολλά χρόνια και χωρίς προβλήματα.
- **Αποθήκευση** - Αποθηκεύετε πάντοτε το καρτσάκι σας στεγνό. Εάν αποθηκεύσετε το καρτσάκι σας βρεγμένο, μπορεί να σχηματιστεί μούχλα. Επομένως, στεγνώνετέ το πάντοτε με ένα απαλό ύφασμα και αφήνετέ το να στεγνώσει τελείως, πριν το αποθηκεύσετε. Αποθηκεύετε πάντοτε το σύστημα ταξιδιού σας στεγνό. Εάν αποθηκεύσετε το σύστημα ταξιδιού σας βρεγμένο, μπορεί να σχηματιστεί μούχλα. Επομένως, στεγνώνετέ το πάντοτε με ένα απαλό ύφασμα και αφήνετέ το να στεγνώσει τελείως, πριν το αποθηκεύσετε. Μην το αφήνετε ποτέ εκτεθειμένο στην ηλιακή ακτινοβολία για παρατεταμένο χρονικό διάστημα, διότι κάποια υφάσματα ενδέχεται να ξεβάψουν.

- **Καθάρισμα** - Ανατρέξτε στην ετικέτα οδηγιών πλυσίματος των μαλακών μερών για τον καθαρισμό τους. Μπορείτε να σκουπίζετε με σφουγγάρι, ζεστό νερό και ήπιο καθαριστικό τα πλαστικά και μεταλλικά μέρη. Μην καθαρίζετε ποτέ με διαβρωτικά καθαριστικά που περιέχουν αμμωνία, χλωρίνη ή οινόπνευμα.
- **Φθορά** - Οι συνεχείς κρούσεις θα προκαλέσουν ζημιά. Το πλαίσιο είναι ισχυρό, αλλά αποδυναμώνεται όταν χτυπάτε τους πίσω τροχούς σε σκαλιά ή πεζοδρόμια. Τα ελαστικά θα φθαρούν από τη χρήση και οι τροχοί πρέπει να αντικατασταθούν, όταν αυτό καταστεί απαραίτητο.
- **ΚΣυντήρηση** - Ελέγχετε τακτικά τις συσκευές ασφάλισης, τα φρένα, τους τροχούς, τη διάταξη της ζώνης, τα κλείστρα, τα ρυθμιστικά καθίσματος, τις αρθρώσεις και τα προσαρτήματα, για να βεβαιωθείτε ότι είναι ασφαλή και σε πλήρως λειτουργική κατάσταση. Πρέπει να κινούνται πάντοτε ελεύθερα και να τους γίνεται η βασική συντήρηση. Ωστόσο, το τακτικό ψέκασμα με λιπαντικό σε σπρέι, π.χ. σιλικόνης (μη χρησιμοποιείτε λάδι ή γράσο), θα παρατείνει τη διάρκεια ζωής του καρτσιού σας και θα κάνει ευκολότερο το άνοιγμα και το δίπλωμα. Ωστόσο, το τακτικό ψέκασμα με λιπαντικό σε σπρέι, π.χ. σιλικόνης (μη χρησιμοποιείτε λάδι ή γράσο), θα παρατείνει τη διάρκεια ζωής του συστήματος ταξιδιού σας και θα κάνει ευκολότερο το άνοιγμα και το δίπλωμα.

## Οπτική γλώσσα Κλειδί:

|  |                                 |  |                                  |  |                              |
|--|---------------------------------|--|----------------------------------|--|------------------------------|
|  | Ανατρέξτε στην προειδοποίηση XX |  | Επαναλάβετε την ενέργεια X φορές |  | Πιέστε και κρατήστε πατημένο |
|  | Σωστή ενέργεια                  |  | Βέλος γενικής ενέργειας          |  | Ελέγξτε                      |
|  | Λανθασμένη ενέργεια             |  | Κλειδώμα                         |  | Συνεχίστε στο βήμα XX        |
|  | Ήχος                            |  | Ξεκλειδώμα                       |  | Επαναλάβετε στην άλλη πλευρά |

## Κατάλογος εξαρτημάτων:

P1: Καροτσάκι  
P2: Κουκούλα  
P3: Κάλυμμα βροχής

## Ανταλλακτικά:

Τα παρακάτω ανταλλακτικά είναι διαθέσιμα για το προϊόν σας. Οι πελάτες από το ΗΒ και την Ιρλανδία μπορούν να παραγγείλουν από την ιστοσελίδα μας: <http://www.cosatto.com/service-centre/spares>  
Οι πελάτες εκτός του ΗΒ και της Ιρλανδίας μπορούν να βρουν τα στοιχεία επικοινωνίας του τοπικού διανομέα στη διεύθυνση <http://www.cosatto.com/stockists>

Εάν χρειάζεστε περαιτέρω βοήθεια, επικοινωνήστε μαζί μας στο [cuddle@cosatto.com](mailto:cuddle@cosatto.com)

S1: Χειρολαβή από αφρολέξ  
S2: Πώμα χειρολαβής  
S3: Κουκούλα  
S4: Κάλυμμα καθίσματος  
S5: Σανίδα πλάτης καθίσματος (σετ)

S6: Ζώνη  
S7: Κάλυμμα βροχής  
S8: Δύο εμπρόσθιοι τροχοί  
S9: Υποπόδιο  
S10: Κάλυμμα τροχού

S11: Καλάθι  
S12: Δύο οπίσθιοι τροχοί  
S13: Αυτόματο κλείδωμα

## Πληροφορίες τοποθέτησης και λειτουργίας:

Δείτε τα παρακάτω σχήματα:

### Καροτσάκι

#### 1- Άνοιγμα

Ανοίξτε το αυτόματο κλείδωμα (1) και, στη συνέχεια, τραβήξτε τις χειρολαβές προς τα επάνω (2).

Πατήστε τον μοχλό ασφάλισης (3) μέχρι να ακουστεί ένα «κλικ» και η μπάρα του δευτερεύοντος κλειδώματος (4) ασφαλίσει στη σωστή θέση.



Βεβαιωθείτε ότι το πλαίσιο έχει ασφαλίσει στη σωστή θέση.

## Φρένο

### 2- Ενεργοποίηση

### 3- Αποδέσμευση

## Κλειδωμα περιστροφής

### 4- Ενεργοποίηση

## εμπρόσθιου τροχού

### 5- Αποδέσμευση

## Χειρολαβή

### 6- Ανέβασμα

### 7- Κατέβασμα

## Ζώνη

### 8- Άνοιγμα

### 9- Κλείσιμο

### 10- Ρύθμιση μήκους ιμάντα

Σύρτε τον ρυθμιστή ιμάντα στο κατάλληλο μήκος (1, 2 και 3)

### 11- Ρύθμιση θέσης ιμάντων ώμου

### 12- Αφαίρεση

Τραβήξτε το κλιπ συγκράτησης του ιμάντα ώμου έξω από την πλάτη του καθίσματος (1).

Τραβήξτε το κλιπ συγκράτησης του ιμάντα καβάλου έξω από το κάθισμα (2).

Περιστρέψτε τον κλιπ με σχήμα C για να εμφανιστεί το άνοιγμά του (3) και τραβήξτε τον ιμάντα μέσης, ώστε να βγει από το κλιπ (4).

Για να επαναποθετήσετε τους ιμάντες ώμου, αντιστρέψτε αυτή τη διαδικασία.

## Πλάτη καθίσματος

### 13- Κατέβασμα

### 14- Ανέβασμα

## Στήριγμα ποδιών

### 15- Κατέβασμα

### 16- Ανέβασμα

## Καλάθι

### 17- Αφαίρεση

## Κουκούλα

### 18- Τοποθέτηση

Πιέστε τους βραχίονες ώστε να μπουν στις προεξοχές του πλαισίου (1).

Συνδέστε τους προσδετήρες του υφάσματος στο εξωτερικό της μονάδας καθίσματος (2).

Τοποθετήστε το πίσω μέρος της κουκούλας πίσω από την πλάτη του καθίσματος και συνδέστε τον προσδετήρα του υφάσματος (3).

Συνδέστε τους ιμάντες στους σωλήνες της χειρολαβής (4).

### 19- Άνοιγμα

### 20- Επέκταση

### 21- Χρήση καλύμματος παραθύρου

### 22- Αφαίρεση

Για αφαίρεση, αντιστρέψτε το βήμα 18.

## Κάλυμμα βροχής

### 23- Τοποθέτηση

## Κάλυμμα καθίσματος

### Αφαίρεση

### 24- Ανοίξτε το βασικό κλειδωμα (1) και το δευτερεύον κλειδωμα αναδίπλωσης (2).

### 25- Ανοίξτε τους προσδετήρες του υφάσματος στο πίσω μέρος της πλάτης του καθίσματος (1).

### 26- Περιστρέψτε τον κλιπ σε σχήμα C για να εμφανιστεί το κενό (1) και τραβήξτε τον ιμάντα μέσης ώστε να βγει έξω (2).

### 27- Διπλώστε επίπεδα τον ιμάντα συγκράτησης (1) και σπρώξτε τον μέσα από τη σχισμή της δομής στήριξης (2). Έναν στους μπροστινούς σωλήνες του πλαισίου (3) και δύο στην κάτω πλευρά του καθίσματος (4).

### 28- Αποσυνδέστε το κλιπ σε σχήμα C κάτω από το κάθισμα (1).

### 29- Αποσυνδέστε τον ιμάντα με τα δύο δαχτυλίδια σε σχήμα D κάτω από το στήριγμα ποδιών (1).

### 30- Τραβήξτε το κάλυμμα του καθίσματος από την άκρη του στηρίγματος ποδιών (1) και από τους σωλήνες της πλάτης (2).

### 31- Πριν το πλύσιμο, ανοίξτε το φερμουάρ που βρίσκεται στο επάνω τμήμα της πλάτης (1) και αφαιρέστε τις τρεις σανίδες της πλάτης (2).

Για να επαναποθετήσετε το κάλυμμα, αντιστρέψτε αυτήν τη διαδικασία.

### 32- Κλείσιμο

Βεβαιωθείτε ότι η πλάτη του καθίσματος βρίσκεται σε όρθια θέση σχήμα 14.

Αφαιρείτε πάντοτε το κάλυμμα βροχής, τοποθετώντας το στο καλάθι και κλείνοντας τελειώς την κουκούλα.

Τραβήξτε το δαχτυλίδι προς τα επάνω (1) και, στη συνέχεια, πιέστε προς τα κάτω την μπάρα του δευτερεύοντος κλειδώματος (2).

Πιέστε τις χειρολαβές προς τα εμπρός (3) μέχρι να γίνει το αυτόματο κλειδωμα και να ακουστεί ένα «κλικ» (4).

## Καροτσάκι



# Attenzione: Conservare le v istruzione per consultazioni future. Informazioni sulla sicurezza

## Informazioni generali:

- Il passeggino è adatto a bambini dalla nascita fino a un peso massimo di 15kg.
- **ATTENZIONE:** Non lasciare mai i bambini senza supervisione.
- **ATTENZIONE:** Assicurarsi che tutte le chiusure siano attive prima dell'uso.
- **ATTENZIONE:** Per evitare infortuni, non montare o smontare il prodotto in presenza del vostro bambino.
- **ATTENZIONE:** Non lasciare che vostro figlio giochi con il prodotto.
- **ATTENZIONE:** Il prodotto non è adatto alla corsa o al pattinaggio.
- **ATTENZIONE:** Utilizzare sempre il sistema di ritenuta.
- **ATTENZIONE:** Utilizzare sempre la cinghia inguinale con la cintura.
- Non sostituire mai parti o accessori con altri non approvati dalla Cosatto.
- La posizione più reclinata è adatta a neonati fino a che non riescano a stare seduti da soli.
- In dotazione un cesto per il trasporto di 2 kg, uniformemente distribuiti.
- Qualsiasi peso aggiuntivo, sulla maniglia, sul retro dello schienale o ai lati andrà a discapito della stabilità e sicurezza del prodotto.
- Non sistemare questo prodotto su una piattaforma, poiché potrebbe vanificarne l'affidabilità.
- Avere sempre il freno attivo quando si sistema o rimuove il bambino dal veicolo.
- Adatto al trasporto di un solo bambino.
- Prodotto conforme alla norma BS EN 1888:2012.
- Assicurarsi che il bambino porti sempre un'imbracatura adatta al suo corpo e posizionata correttamente. Anelli di aggancio laterali sono presenti sull'imbracatura per l'eventuale aggiunta di un'ulteriore imbracatura, approvata dalla norma BS EN 13210.

## Manutenzione:

- Il passeggino è stato realizzato seguendo gli standard di sicurezza, e con un uso e manutenzione corretti, vi regalerà diversi anni di ottima performance.
- **Conservazione** - Non riporre mai il passeggino bagnato. Così facendo si incoraggerà la formazione di muffe. Ricordare sempre di asciugare il passeggino con un tessuto morbido e lasciarlo asciugare completamente prima di metterlo via. Non lasciare sotto i raggi solari per un periodo prolungato di tempo-i colori potrebbero scolorirsi.
- **Pulizia** - Per la pulizia fare riferimento alle istruzioni per il lavaggio dei materiali dutili. Le parti in plastica e in metallo possono essere pulite con una spugna, acqua tiepida e un detergente delicato. Non lavare mai con detersivi abrasivi, a base di ammoniaca, candeggina, o alcool.
- **Uso e logoramento** - La struttura è resistente ma potrebbe indebolirsi a causa dell'impatto della ruote posteriori contro scale o bordo del marciapiede. Impatti ripetuti possono causare danni. Le gomme si usureranno e la copertura delle ruote deve essere sostituita se necessario. Le scarpe del vostro bambino, se già da passeggino, possono rovinare i rivestimenti in tessuto.
- **Manutenzione** - Controllare periodicamente se le sicure, i freni, le ruote, l'imbracatura, le chiusure, i regolatori del sedile, le giunzioni e i dispositivi di fissaggio funzionino in maniera regolare e che rimangano sempre flessibili. Dovrebbero poter muoversi sempre e viene richiesta una manutenzione minima. Tuttavia una regolare applicazione di lubrificante spray ad esempio silicone (non utilizzare olio o grasso) allungherà la vita del passeggino e renderà più facile l'apertura e la chiusura. Si consiglia di ispezionare e di rimettere a nuovo il passeggino prima di utilizzarlo per un secondo bambino, o dopo 18 mesi, a seconda di chi arriva prima.

## Legenda:

|  |                                      |  |                             |  |                                   |
|--|--------------------------------------|--|-----------------------------|--|-----------------------------------|
|  | Fare riferimento all'avvertimento XX |  | Ripetere l'azione x volte   |  | Tenere premuto                    |
|  | Azione corretta                      |  | Freccia per azioni generali |  | Controllare                       |
|  | Azione sbagliata                     |  | Blocco                      |  | Procedere al punto XX             |
|  | Segnale acustico                     |  | Sblocco                     |  | Ripetere l'azione nell'altro lato |

## Lista delle parti:

P1: Passeggino  
 P2: Cappottina  
 P3: Parapioggia

## Parapioggia:

Le parti di ricambio disponibili sono elencate qui di seguito. Per il Regno Unito e l'Irlanda è possibile ordinare tramite il nostro sito web: <http://www.cosatto.com/service-centre/spares>  
 I clienti al di fuori del Regno Unito e dell'Irlanda possono contattare il distributore locale indicato su <http://www.cosatto.com/stockists>

In caso di ulteriore assistenza, non esitate a contattarci all'nostro indirizzo email: [cuddle@cosatto.com](mailto:cuddle@cosatto.com)

S1: Maniglia in schiuma  
 S2: Logo Maniglia  
 S3: Cappottina  
 S4: Coprisedile  
 S5: Set di asse poggiatesta

S6: Imbracatura  
 S7: Parapioggia  
 S8: Front wheel  
 S9: Poggiapiedi  
 S10: Copriruota

S11: Cestino  
 S12: Ruota posteriore  
 S13: Blocco automatico

# Informazioni sul montaggio:

Si prega di fare riferimento il seguenti diagrammi:

## Passsegino

### 1- Apertura

Rilasciare il blocco (1) e spingere le maniglie verso l'alto (2).

Premere la leva di blocco (3) fino a che non si sente un "clac" e la barra secondaria di blocco (4) sia posizionata.

Assicurarsi che il telaio sia bloccato a dovere.

## Freni

### 2- Applicazione

### 3- Rilascio

### 4- Applicazione

### 5- Rilascio

### 6- Alzare

### 7- Abbassare

### 8- Apertura

### 9- Chiusura

### 10- Regolare la lunghezza delle bretelle

Regolare la lunghezza delle bretelle

### 11- Regolare la posizione delle bretelle delle spalle.

### 12- Rimozione

Far passare le cinghie attraverso lo schienale (1).

Far passare la cintura inguinale attraverso il seggiolino (2).

Far ruotare la clip C per scoprire l'apertura (3) e far scorrere la cintura addominale fuori dalla clip (4).

Per riposizionarlo eseguire il procedimento al contrario

## Poggiaschiena

### 13- Abbassare

### 14- Alzare

## Supporto polpacci

### 15- Abbassare

### 16- Alzare

## Cestino

### 17- Rimozione

## Cappottina

### 18- Montaggio

Spingere i freni sulla montatura sul telaio (1).

Assicurare i fissaggi in tessuto all'esterno del sedile (2).

Posizionare il retro della cappottina dietro allo schienale e fissarlo con gli agganci (3).

Agganciare le cinghie lungo le maniglie (4).

### 19- Apertura

### 20- Estensione

### 21- Utilizzare la falda della finestrina

### 22- Rimozione

Per rimuoverlo eseguire il punto 18 al contrario.

## Rivestimento antipioggia

### 23- Montaggio

## Coprisedile

### Rimozione

24- Sganciare la sicura primaria (1) & la sicura secondaria pieghevole

25- Slacciare i lacci dietro al poggiatesta (1).

26- Ruotare la clip "a C" per esporre lo spazio (1) e far scivolare la cintura addominale (2).

27- Ripiegare il fermo (1) e spingerlo dentro il passante nel corpo principale (2).

Ci sono tre fermi su ogni lato del passsegino. Una sulla struttura del telaio davanti (3) e due sotto il sedile (4).

28- Slacciare la clip "a C" da sotto al sedile (1).

29- Slacciare la cintura "a D" ad anello sotto il supporto polpaccio (1).

30- Far scivolare il rivestimento dal supporto polpaccio (1) e dal supporto del poggiaschiena (2).

31- Prima del lavaggio, slacciare la zip in cima al poggiatesta (1) e rimuovere le tre assi del poggiatesta (2).

Per riappare, seguire il procedimento inverso.

## Passsegino

### 32- Chiusura

Assicurarsi che il poggiatesta sia in posizione verticale 14.

Togliere sempre il rivestimento anti-pioggia, riponendolo nel cestino e chiudere completamente la cappottina.

Tirare l'anello in avanti (1) e premere la barra di blocco secondaria (2).

Spingere le maniglie in avanti (3) fino a che il blocco non si attiva (4).



# 重要: 将来の参照用として、この取扱説明書は大切に保管してください。 安全に関する重要な情報

## 一般:

- この乗り物はお子様一人乗り用で誕生(0)歳から、及び最大限 体重15キロまでのお子様を対象としています。
- **警告:** 絶対にお子様を乗せたまま1人で放置しないでください。
- **警告:** ご利用いただく前に、すべてのロック装置がしっかりとかかっていることを確認してください。
- **警告:** ケガの恐れがあるため、本製品を折り畳みする際はお子様が近くにいないことを確認してください。
- **警告:** ベビーカーをおもちゃとして遊ばせることは絶対にしないでください。
- **警告:** 本製品は走ったり、スケートをするのに適しません。
- **警告:** 拘束システムを常に使用して下さい。
- **警告:** ウエストベルトと一緒に組み合わせて常に股ストラップを使用して下さい。
- Cosattoによって承認された以外の交換部品や付属品を使用しないでください。
- 本品は自力で座ったり、寝返りをうったり、手と膝で自分の体を押し上げることが出来ない赤ちゃんに適しています。
- バスケットの最大積載量は 2kgです。
- ハンドルバー、シート、またはベビーカーの側面に荷重をかけると、ベビーカーの安定性や安全性に影響がおよびます。
- プラットフォームを使用しないでください。製品の安全性に影響を与えるおそれがあります。お子様を乗せる際または降ろす際には、必ずブレーキを使用してください。
- 本製品には1度に複数のお子様を乗せないでください。
- 本製品はBS EN 1888(2012)に準拠します。
- ハーネスが正しく 快適にフィットしていることを確認してください。特別安全のために、BS EN 13210承認の別個安全ハーネス取り付けのためにD-リングが備えられています。

## ケア&メンテナンス:

- 折りたたみ式ベビーカーは包括的な安全基準に見合うように設計されており、正しい使用とメンテナンスにより、何年も問題なしでパフォーマンスを提供します。
- **保管** - 常に折り畳み式ベビーカーを乾いた状態で保管してください。湿った状態で折り畳み式ベビーカーを保管によりカビが発生しますので、常に柔らかい布で湿気を拭き取り、保管前に完全に乾いた状態にしてください。決して長期間直射日光に放置しないでください - ファブリックが色あせる恐れがあります。
- **掃除** - 柔らかいパーツの洗濯はそれぞれに付いているラベルをご参照下さい。プラスチックや金属のパーツはぬるま湯に中性洗剤を溶かし、スポンジで汚れをふき取ります。研磨剤、アンモニア系、塩素系、アルコール系の洗剤は絶対に使用しないでください。
- **摩擦&破れ** - 本体のシャーシがしっかりと保持しながら弱体化させております。階段や縁石があるときに、後方車輪がぶつかりやすくなります。後方車輪に衝撃が加わり、破損の原因となります。タイヤは使用することで摩擦し、必要な場合ホイールユニットを交換してください。子様が硬い靴を身に着けている場合、縫い付けの布地を傷める可能性があります。
- **メンテナンス** - 定期的にロック、ブレーキ、ハーネス、留め金、座席調節、結合部、固定具をチェックし安全であること、完全に作動出来る状態であることを確認して下さい。常に自由自在に動くには最小限のメンテナンスが必要です。しかしながら、スプレー潤滑剤等の定期的なライトアプリケーション、シリコン(油やグリースを使用しない)は折り畳み式ベビーカーの使用期間を延ばし開閉をより簡単にします。2番目にご利用する幼児または18か月以上のお子様、どちらでも早い方にご利用する前には、折りたたみ式ベビーカーは補修または修繕されるべきです。

## ビジュアル言語キー:

|  |          |   |           |   |          |
|--|----------|---|-----------|---|----------|
|  | 警告XXを参照  |  | 乗せ方反復X回   |  | 長押し      |
|  | 正しい乗せ方   |  | 一般的乗せ方の矢印 |  | チェック     |
|  | 正しくない乗せ方 |  | ロック       |  | XXに進む    |
|  | 可聴音      |  | ロック解除     |  | 反対側で繰り返す |

## 付属品のリスト:

- P1: 折りたたみ式ベビーカー  
 P2: フード  
 P3: レインカバー

## 交換部品:

以下に示している交換部品は、お使いの製品に用意されています。英国&アイルランドのお客様は、当社のウェブサイトを通じて注文してください: <http://www.cosatto.com/service-centre/spares>  
 英国&アイルランド以外のお客様は、お近くの代理店の連絡先情報が <http://www.cosatto.com/stockists>にて見つけることができます。  
 さらにサポートが必要な場合は、[cuddle@cosatto.com](mailto:cuddle@cosatto.com)までご連絡ください。

- |                    |               |             |
|--------------------|---------------|-------------|
| S1: フォームハンドル       | S6: ハーネス      | S11: バスケット  |
| S2: ハンドルピップ        | S7: レインカバー    | S12: 後輪     |
| S3: フード            | S8: 前輪        | S13: オートロック |
| S4: シートカバー         | S9: フットレスト    |             |
| S5: バックレストボード(セット) | S10: ホイールキャップ |             |

# 装備&作動情報:

下記図表をご参照ください:

## 折りたたみ式ベビーカー

- 1- 開く  
オートロック(1)をリリースしてからハンドルを上に引き上げます(2)。ロックingleベル(3)を「カチッ」と聞こえるまで押し下げ、2つ目のロックバー(4)を適切な位置で止めます。  
シャーシが所定の場所に固定されているか確認します。

## ブレーキ

- 2- 適用
- 3- リリース

## 前輪スィベルロック

- 4- 適用
- 5- リリース

## ハンドル

- 6- 上げる
- 7- 下げる

## ハーネス

- 8- 開く
- 9- 閉じる
- 10- **ストラップの長さ調整**  
適当な長さまでストラップアジャスターをスライドさせます(1, 2&3)
- 11- **ショルダーストラップ位置の調整**
- 12- **取り外し**  
背もたれを通してショルダーストラップリテーナを押す(1)。  
シートを通してクロットストラップリテーナを押す(2)。  
C「クリップを回しそのオープニング(3)に曝してクリップからウエストストラップをスライドさせます(4)。  
再装備は本手順の逆順番です。

## バックレスト

- 13- 下げる

## カフサポート

- 14- 上げる
- 15- 下げる

## バスケット

- 16- 上げる
- 17- 取り外し

## フード

- 18- **取り付け方**  
プラケットをシャーシ上のマウントに押入れます(1)。  
シートユニットの外部にファブリックファスナーを取り付けます(2)。  
“背もたれの後部にフード後部に合わせてファブリックファスナーを取り付けます(3)。  
ハンドルチューブにストラップを取り付けます(4)。

- 19- 開く

- 20- 拡張する

- 21- **視界窓フラップの利用**

- 22- **取り外し**

取り外しはステップ 18 の逆順番です。

## レインカバー

- 23- **取り付け方**

## シートカバー

- 取り外す

- 24- 主要ロック(1)&補助的ホールディングロック(2)を解除する。

- 25- バックレスト後部のファブリックファスナー(1)を解除する。

- 26- “C”クリップを回転させギャップ(1)を露出させウエストストラップ(2)を引っ張り出す。

- 27- リテーナフラット(1)を折り畳んでマウンティングブロックのスロット(2)を通して押してください。

折り畳み式ベビーカーの各面には3つのリテーナがあります。前シャシチューブ(3)に1つ、またシート底部(4)に2つ。

- 28- シート(1)の下から“C”クリップを離します。

- 29- カフサポート(1)の下からダブル“D”リングストラップを離します。

- 30- カフサポート端とバックレストチューブ(2)からシートカバーを外します。

- 31- 洗う前に、バックレスト部分(1)のジップを外して3つのバックレストボード(2)を取り外します。

再装着はこの手順の逆です。

## 折りたたみ式ベビーカー

- 32- **閉じる**

背もたれが直立位置 14 にあることを確実にします。

バスケットに置きながら常にレインカバーを取り外して、フードを完全に閉じます。

リングを引き上げてから(1)2つ目のロックバーを押し下げます(2)。

オートロックが噛みあうまでハンドルを前方(3)に押しします(4)



# 중요: 본사용설명서를참고용으로보관 하시기바랍니다. 안전에관한중요정보

## 일반적인정보:

- 유아용유모차는신생아부터15kg까지의유아까지사용할수있습니다.
- **경고:** 아이를절대로혼자두지마십시오.
- **경고:** 사용전에모든잠금장치가잠겨있는지확인하십시오.
- **경고:** 부상을방지하기위해이제품을접거나 펼칠때아이가가까이오지않도록하십시오.
- **경고:** 본제품을아이가지고놀지못하게하십시오.
- **경고:** 달리기나스케이트용으로는적합하지않습니다.
- **경고:** 항상보호시스템을사용하십시오.
- **경고:** 가랑이끈을허리벨트와함께사용하십시오.
- 코사토공식부품이나액세서리외에는사용하지마십시오.
- 신생아의경우도움없이혼자앉을수있기전에는최대한좌석을높혀서사용하십시오.
- 무게를균등하게분포할경우최대2kg가량의짐을실을수있는바구니가있습니다.
- 핸들이나등받이혹은유모차양측으로추가적인무게가실리면유모차의안정성이나안전성에영향을미칩니다.
- 제품의안전성에영향을미칠수있으므로물건을올려두는플랫폼을사용하지마십시오.
- 아이를유모차에태우거나유모차에서내릴때는항상브레이크를사용하시기바랍니다.
- 이제품에는절대로아이두명을태워서안됩니다.
- 이제품은BS EN 1888:2012를준수합니다.
- 벨트가제대로장착되고아이에게맞게조절되었는지를항상확인하십시오.D링이있으므로필요하면기존의벨트에추가로BS EN 13210을준수하는안전벨트를설치하실때사용하실수있습니다.



## 관리및유지:

- 구매하신 유모차는 안전기준에 충족하도록 설계되었으며 올바른 사용 및 유지관리 시 오랫동안 뛰어난 성능을 발휘할 것입니다.
- **보관** - 항상 유모차는 건조한 상태로 보관하십시오. 젖은 유모차를 보관하면 흰곰팡이가 형성되므로 보관하기 전에 항상 부드러운 천으로 물기를 닦아내고 완전히 건조하십시오. 장시간 햇빛에 두지 마십시오. 일부 직물은 색이 바랄 수 있습니다.
- **세척** - 부드러운 제품을 세척하는 방법은 세척 안내를 참조하십시오. 플라스틱이나 금속 부품은 온수와 중성 세제를 사용해 스펀지로 세척하실 수 있습니다. 연마제, 암모니아, 표백제 또는 알코올로 세척하지 마십시오.
- **마모 및 손상** - 프레임은 강하지만 뒷바퀴가 계단 아래로 내려갈 때나 도로의 연석에 부딪힐 때는 약해집니다. 계속 충격을 받게 되면 손상을 일으킬 수 있습니다. 타이어는 사용하면 마모되며, 바퀴 장치는 필요한 경우 교체해야 합니다. 아이가 딱딱한 신발을 신으면 원단에 손상을 일으킬 수 있습니다.
- **유지** - 잠금장치, 브레이크, 바퀴, 벨트 조립부, 걸쇠, 좌석 조절기, 접히는 부위와 고정부위가 완전히 안전하게 작동하는지를 정기적으로 확인하십시오. 이 부위들은 항상 조작이 가능한 상태여야 합니다. 이러한 구성 부품은 항상 자유롭게 이동해야 하며 최소한의 유지보수가 필요합니다. 그러나 예를 들어, 실리콘 등 스프레이 윤활제(오일 또는 그리스 사용 금지)를 정기적으로 가볍게 도포하면 유모차의 수명을 연장할 수 있으며, 쉽게 열고 접을 수 있습니다. 둘째 아이 사용 시 혹은 사용 18개월 후 중에 더 빠른 시점을 기준으로 유모차를 점검 혹은 수리하셔야 합니다.

## 시각언어키:

|  |           |  |           |  |             |
|--|-----------|--|-----------|--|-------------|
|  | 경고 XX를 참조 |  | 동작을 x번 반복 |  | 누르고 있기      |
|  | 올바른 동작    |  | 일반 동작 화살표 |  | 확인          |
|  | 잘못된 동작    |  | 잠금        |  | XX 단계로 계속하기 |
|  | 가청음       |  | 잠금 해제     |  | 반대편에도 반복하기  |

## 부품목록:

P1: 유모차  
P2: 차양  
P3: 레인커버

## 레인커버:

구매하신제품의아래목록에해당하는부품을교체하실수있습니다.영국및아일랜드고객은아래당사의웹사이트에서주문하실수있습니다: <http://www.cosatto.com/service-centre/spares>  
영국및아일랜드이외국가의고객은 <http://www.cosatto.com/stockists>에서현지대리점의연락처정보를찾으실수있습니다.

추가로도움이필요한경우 [cuddle@cosatto.com](mailto:cuddle@cosatto.com)로문의해주십시오.

|               |           |           |
|---------------|-----------|-----------|
| S1: 스펀지행들     | S6: 벨트    | S11: 바구니  |
| S2: 캐릭터모양행들마감 | S7: 레인커버  | S12: 뒷바퀴  |
| S3: 차양        | S8: 앞바퀴   | S13: 자동잠금 |
| S4: 좌석덮개      | S9: 발판    |           |
| S5: 등받이판(세트)  | S10: 바퀴덮개 |           |

# 체결및작동정보:

다음의그림을참조하십시오:

- 유모차**
  - 1- **펼치기**

(1) 자동잠금을해제하고 (2) 핸들을위로당기세요.  
'찰칵' 소리가 들릴 때까지 잠금 레버(3)를 누르면 보조 잠금 바(4)가 제자리에 고정됩니다.  
프레임이제대로고정되었는지확인하세요.
- 브레이크**
  - 2- **걸기**
  - 3- **풀기**
- 앞바퀴회전잠금**
  - 4- **걸기**
  - 5- **풀기**
- 핸들**
  - 6- **세우기**
- 벨트**
  - 7- **높이기**
  - 8- **펼치기**
  - 9- **잠그기**
  - 10- **벨트길이조절하기**

벨트조절기를움직여적당한길이에맞추세요. (1, 2 & 3)
  - 11- **어깨벨트위치조절하기**
  - 12- **분리하기**

(1) 어깨벨트고정장치를밀어등받이에통과시킵니다.  
(2) 가랑이의벨트고정장치를밀어좌석에통과시킵니다.  
(3) "C" 클립의입구가보이도록돌리다음 (4) 허리벨트를클립에통과시킵니다.  
재장착하실때는위의과정을반대로하시면됩니다.
- 등받이**
  - 13- **높이기**
  - 14- **세우기**
- 종아리보호대**
  - 15- **높이기**
  - 16- **세우기**
- 바구니  
차양**
  - 17- **분리하기**
  - 18- **장착하기**

(1) 버팀대를프레임의고정부위에밀어넣습니다.  
(2) 좌석 외부에 원단 고정부위를 연결합니다.  
(3) 차양뒷부분을등받이뒷부분에장착하고원단고정부위를연결합니다.  
스트랩을 핸들 튜브(4)에 연결하십시오.
  - 19- **펼치기**
  - 20- **연장**
  - 21- **차양 창 사용하기**
  - 22- **분리하기**

제거시에는 ⑱ 단계를반대로진행하시면됩니다.
- 레인커버  
좌석덮개**
  - 23- **장착하기**

제거
  - 24- 일차잠금장치(1)와2차풀딩잠금장치(2)를풀어주십시오.
  - 25- 등받이(1)의뒷면에있는원단고정쇠를풀어주십시오.
  - 26- "C" 클립을돌려서간격을만들어허리벨트를밀어빼십시오(2).
  - 27- 고정장치를평평하게접어(1) 장착블록의슬롯을통해미십시오(2).  
유모차의각측면에세개의고정장치가있습니다.전면 프레임 튜브(3)에 한 개와 좌석(4)의 아래에 두 개.
  - 28- 좌석아래(1)에서 "C" 클립을분리하십시오.
  - 29- 종아리보호대(1)아래의어중"D"고리관을분리하십시오.
  - 30- 좌석덮개를종아리보호대끝(1)과등받이관(2)에서밀어빼십시오.
  - 31- 세척하기전, 등받이부분(1)상단의지퍼를열고등받이판세개(2)를분리하십시오.  
다시장착할때는이절차의역순으로진행하십시오.
- 유모차**
  - 32- **잠그기**

⑭ 등받이가꼭바로세워진상태인지확인합니다.  
항상레인커버를제거하여바구니에넣고후드를완전히닫으십시오.  
고리를 위로(1) 당긴 후 보조 잠금 바(2)를 누르십시오.  
(3) 핸들을앞으로밀어넣어서 (4) 자동잠금이맞물리게합니다.



# Importanti: Żomm dawn l-istruzzjoni sabiex tirreferi għalihom fil-futur.

## Informazzjoni importanti ta' sigurtà

### Ġenerali:

- Il-pushchair huwa addattat għat-tfal mit-twelid sa piż massimu ta' 15-il kg.
- **TWISSIJA:** Qatt tħalli t-tarbija tiegħek waħedha.
- **TWISSIJA:** Kun ċert li l-apparati li ssakkar bihom huma mqabbdin qabel tuża.
- **TWISSIJA:** Sabiex tipprevjeni milli jkorru t-tfal, tħallix it-tfal ħdejk waqt li tkun qiegħed tiftaħ jew tagħlaq il-prodott.
- **TWISSIJA:** Tħallix it-tfal tiegħek jilagħbu b'dan il-prodott.
- **TWISSIJA:** Dan il-prodott mhux addattat għall- ġiri jew skejzjar.
- **TWISSIJA:** Dejjem uża s-sistema ta' restrizzjoni.
- **TWISSIJA:** Dejjem uża ċ-ċinga ta' bejn is-saqajn flimkien maċ-ċinturin tal-qadd.
- Tużax partijiet ta' sostituzzjoni jew aċċessorji oħra minflok dawk approvati minn Cosatto.
- Uża dan is-sit fil-pożizzjoni l-aktar imniżża għal trabi tat-twelid sakemm ikunu jistgħu ipoġġu bilqiegħda waħedhom.
- Jiġi provdut basket għall-ġarr li jiflaħ 2kg ta' affarijiet, imqassma ndaqs.
- Tagħbija żejda fuq il-manku jew fuq wara ta' fejn jistrieħ id-dahar jew fuq il-ġnub tal-vettura jistgħu jaffetwaw l-istabilità u s-sigurtà tal-vettura.
- Tuża l-ebda pjattaforma ma dan il-prodott għax tista' trendi l-prodott perikoluż.
- Dejjem għamel il-brejk meta tkun qiegħed tpoġġi jew tneħħi t-tarbija mill-vettura.
- Iġġorrx żewġ itfal fuq dan il-prodott.
- Dan il-prodott jaqbel mar-regolamenti BS EN 1888:2012.
- Kun ċert li t-tifel/tifla jilbsu arness dejjem iffittjat u aġġustat tajjeb. D-rings huma provduti fuq l-arness eżistenti sabiex tkun tista' torbot arness ta' sigurtà separat approvat mal- BS EN 13210 jekk dan ikun meħtieġ.

# Kura u Manutenzjoni:

- Il-pramm tieghek gjet iddisinjata biex tilhaq ċerti standards ta' sigurtà u jekk tiġi użata sewwa ser tagħti hafna snin ta' użu minghajr problemi.
- **Biex terfa'** - Dejjem erfa' il-pushchair tieghek xott. Jekk terfa' dan il-pushchair imxarrab jew niedi tkun qed tirriskja li dan jimtela' bil-moffa, għalhekk jekk dan jixxarrab nixxfu b'ċarruta ratba u halliħ jinxfew sewwa qabel terfa'. Qatt thalli dan il-prodott fix-xemx għal perjodu twil ta' hin - xi drappijiet jistgħu jiċċaraw.
- **Tindif** - Għall-istruzzjonijiet ta' tindif irreferi għal kif għandek taħsel affarijiet rotob. Partijiet tal-plastik u metall jistgħu jiġu mnaddfa bi sponża b'Ilma fietel u deterġenti ħfief. Qatt tnaddaf b'deterġenti horox, li għandhom bażi ta' ammonja jew li fihom xi spirti.
- **It-Tqagħbir bl-Użu** - Ir-roti ta' taħt (chassis) huma b'saħħithom, iżda jekk ir-roti ta' wara joqogħdu jaħbtu mat-taraġ jew mal-bankini mhux ser jibqgħu b'saħħithom. Bl-użu t-tajers ser jittqagħbru u l-partijiet tar-rotta għandhom jiġu mibdula jekk ikun hemm bżonn. Impatt kontinwu ser jagħmel il-ħsara.
- **Manutenzjoni** - Iċċekja regolarment l-oġġetti li bihom taqfel, brejkijiet, ir-roti, l-arness, qabdiet, il-partijiet li taġġusta s-sit bihom, kongunzjonijiet u attrezzaturi sabiex tkun ċert li dawn huma sikuri u li jaħdmu sewwa. Dawn għandhom ikunu liberi li jiċċaqlqu il-hin kollu. Dawn għandhom dejjem jiċċaqlqu faċilment u għandhom bżonn manutenzjoni minima. Madankollu applikazzjoni ħafifa regolari ta' sprej lubrikant eż. silikon (tużax żejt jew grass) ser jestendi l-ħajja tal-pushchair tieghek u jagħmel il-ftuħ u l-għeluq tiegħu aktar faċli. Għandek tagħmel service jew terġa' tikkundizzjona l-pramm qabel ma tiġi użatha għat-tieni tifel/ tifla, jew wara 18-il xahar, skond liema tasal l-ewwel minn dawn.

# Lingwa vizwali:

|  |                           |  |                                |  |                             |
|--|---------------------------|--|--------------------------------|--|-----------------------------|
|  | Irreferi għat-twissija XX |  | Irrepeti l-Azzjoni x darbiet   |  | Agħfas u zomm               |
|  | Azzjoni tajba             |  | Vleggja għall-azzjoni generali |  | Iċċekcja                    |
|  | Azzjoni żbaljata          |  | Sakkar                         |  | Kompli pass XX              |
|  | Hoss li jinstema          |  | Iftaħ                          |  | Irrepeti fuq in-naħa l-oħra |

# Lista tal-partijiet:

- P1: Il-Pramm
- P2: Tinda
- P3: Kopertura tax-xita

# Partijiet ta' sostituzzjoni:

Il-partijiet ta' sostituzzjoni li jidhru hawn taħt huma disponibbli għall-prodott tieghek. Kliġenti tar-Renju Unit u l-Irlanda, għandhom jordnaw dawn permezz tal-websajt tagħna : <http://www.cosatto.com/service-centre/spares>  
 Kliġenti barra mir-Renju Unit u l-Irlanda, jistgħu isibu informazzjoni biex jikkuntattjaw lid-distributur lokali tagħhom fuq <http://www.cosatto.com/stockists>  
 Jekk inti teħtieġ aktar għajnuna, jekk jogħġbok ikkuntattjana fuq [cuddle@cosatto.com](mailto:cuddle@cosatto.com)

- |  |                           |                      |
|--|---------------------------|----------------------|
| S1: Manku tal-fowm                     | S6: Arness                | S11: Qoffa           |
| S2: Manku Pip                          | S7: Kopertura tax-xita    | S12: Rota ta' wara   |
| S3: Tinda                              | S8: Rota ta' quddiem      | S13: Lokk Awtomatiku |
| S4: Kopertura tas-sedil                | S9: Fejn tistrieħ is-sieq |                      |
| S5: Bord fejn jistrieħ id-dahar (Sett) | S10: Kappa tar-rotta      |                      |

# Informazzjoni fuq kif twaħħal u tħaddem is-sistema:

Jekk jogħġbok irreferi għad-dijagramma t'hawn taħt:

## Il-Pramm

### 1- Ftuħ

Irrilaxxa l-lokk awtomatiku (1) umbgħad iġbed il-manki 'l fuq (2).  
Aghfas 'l isfel fuq il-lieva li biha tillokkja (3) sakemm tisma "klikk" u l-lokk bar  
sekondarja (4) tillokkja f'posta.  
Icčekja li x-xeži ġie llokjat f'postu.

## Ftuħ

### 2- Applikazzjoni

### 3- Rilaxx

## Tillokja r-roti ta'

### 4- Applikazzjoni

## quddiem milli jduru

### 5- Rilaxx

## Manku

### 6- Italla

## Arness

### 7- Tniżżel

### 8- Ftuħ

### 9- Għeluq

### 10- Aġġustament tat-tul tač-čineg

Ressaq č-činga t'aġġustament għall-aħjar tul (1, 2 & 3)

### 11- Aġġustament tal-pożizzjoni tač-činga tal-ispalla

### 12- It-tneħħija

Għaddi l-bokkla tač-činga tal-ispalla minn fejn jistieħ id-dahar (1).  
Għaddi č-činga bil-bokkla ta' bejn is-saqajn tat-tarbija mis-sit (2).  
Dawwar il-klippa "C" biex tkun tista' tara l-bičča li hi miftuħa (3) u oħroġ ič-činga ta'  
madwar iż-žaqq mill-klippa (4).  
Biex terġa' twaħħal aghmel il-konta ta' dan il-počess.

## Fejn jistrieħ id-dahar

### 13- Tniżżel

## Sapport għal-pexxun

### 14- Italla

## tar-riġel

### 15- Tniżżel

## Qoffa

### 16- Italla

## Tinda

### 17- It-tneħħija

### 18- Twaħħil

Imbotta l-brekiets fil-muntaturi tax-xeži (1).  
Wahħal il-qfeli tad-drapp ma' barra tas-sit (2).  
Iffitja wara tat-tinda, fuq wara ta' fejn jistrieħ id-dahar u wahħal il-qafila tad-drapp (3).  
Wahħal ič-čineg mat-tubu tal-manku (4).

### 19- Ftuħ

### 20- Estensjoni

### 21- L-użu tal-bičča materjal čatta u mdendla ta' quddiem it-tieqa

### 22- It-tneħħija

Biex tneħħiha aghmel il-kontra ta' pass [18](#).

## Kopertura tax-xita

### 23- Twaħħil

## Kopertura tas-sedil

### Tneħħija

- 24- Imbotta l-lokk primarju l-isfel (1) & iġbed il-lokk sekondarju 'l fuq (2)
- 25- Neħhi l-qfeli tad-drapp li qegħdin fuq wara ta' fejn jistrieħ id-dahar (1).
- 26- Dawwar il-klippa "C" biex tesponi l-ispazju (1) u żerżaq ič-činga tal-quddiem 'il barra (2).
- 27- Aghmel il-bokkla čatta (1) u imbuttaha fil-fetħa li hemm fil-blokka li hi immuntata fuq il-puschair (2). Wahda fuq it-tubu ta' quddiem tax-xazi (3) u tnejn mal-qiegh tas-sedil (4).
- 28- Skonnettja l-klippa "C" minn taħt is-sedil (1).
- 29- Skonnettja č-činga tonda doppja "D" minn taħt il-parti li tagħti sapport lill-pexxun tar-riġel (1).
- 30- Żerżaq il-kopertura tas-sedil 'il barra mill-parti li tagħti sapport lill-pexxun tar-riġel (1) u 'il barra mit-tubi ta' fejn jistrieħ id-dahar (2).
- 31- Qabel ma taħsel, iftaħ iż-żip li hemm fin-naħa ta' fuq ta' fejn jistrieħ id-dahar (1) u neħhi t-tliet bordijiet li sserraħ id-dahar magħhom (2).  
Biex terġa' twaħħal aghmel il-kontra ta' dan il-počess.

## Il-Pramm

### 32- Għeluq

Kun żgur li fejn jistrieħ id-dahar qieghed f'pożizzjoni wieqfa [14](#).  
Dejjem neħhi l-kopertura għax-xita, poġġiha fil-qoffa u aghlaq it-tinda kompletament.  
Iġbed ič-čirku 'l fuq (1) imbagħad aghfas il-lokk bar sekondarja l-isfel (2).  
Imbotta l-manki l-quddiem (3) sakemm jiġi attivaw l-awto lokk (4).



# Viktig: Oppbevar disse instruksjonene for fremtidig referanse.

## Viktig sikkerhetsinformasjon

### Generelt:

- Barnevognen passer for barn fra fødsel inntil en maksimal brukervekt på 15 kg.
- **ADVARSEL:** Forlat aldri barnet uten tilsyn.
- **ADVARSEL:** Sørg for at alle låseapparater er tilkoblet før bruk.
- **ADVARSEL:** For å unngå skade, sørg for at barnet holder seg på avstand ved utbretting og sammenlegging av dette produktet.
- **ADVARSEL:** La ikke barnet ditt leke med dette produktet.
- **ADVARSEL:** Dette produktet passer ikke for løping eller rollerblading.
- **ADVARSEL:** Bruk alltid sikringsystem.
- **ADVARSEL:** Bruk alltid stroppen i forbindelse med hoftebelte.
- Bruk ikke utskiftbare deler eller tilbehør annet enn det som er godkjent av Cosatto.
- Bruk setet i den mest tilbakevendte stillingen for nyfødte babyer inntil de kan sitte uten hjelp.
- En kurv for bæreenheten følger med som passer for 2 kg last, jevnt fordelt.
- Ekstra last koblet til håndtaket eller på baksiden av hvilestøtten eller på sidene av kjøretøyet vil påvirke stabiliteten og sikkerheten til kjøretøyet.
- Bruk ikke en plattform med dette produktet ettersom det kan gjøre det utrygt.
- Bruk alltid bremsen ved plassering eller fjerning av barnet fra kjøretøyet.
- La aldri produktet bære to barn.
- Dette produktet overholder BS EN 1888:2012.
- Sørg for at barnet ditt bruker riktig tilpasset og justert belte hele tiden. D-ringer finnes på eksisterende sele for vedlegget til et separat sikkerhetsbelte godkjent i følge BS EN 13210 skulle dette kreves.

## Stell og vedlikehold:

- Denne sportsvognen er utformet til å overholde alle sikkerhetsstandarder, og med riktig bruk og vedlikehold vil den kunne brukes i mange år uten problemer.
- **Oppbevaring** - Oppbevar alltid sportsvognen i tørr tilstand. Å lagre en fuktig vogn vil føre til muggdannelse, så tørk alltid bort fuktighet med en myk klut og la tørke helt før oppbevaring. Aldri utsett for sollys over lengre perioder – noen tekstiler kan falme.
- **Rengjøring** - Se vaskelappen for myke varer for rengjøringsinstruksjon. Plast- og metaldeler kan rengjøres med en svamp med varmt vann og et mildt rengjøringsmiddel. Rengjør aldri med slipemiddel, ammoniakkbaserte, blekemiddelbaserte eller alkoholholdige rengjøringsmidler.
- **Slitasje** - Chassisen er sterk, men vil svekkes hvis bakhjulet blir bumpet nedover trapper eller fortauskanter. Fortsatt støt vil forårsake skade. Dekkene vil bli slitt ved bruk, og hjulene bør erstattes om nødvendig. Hvis barnet ditt har på seg harde sko kan disse skade det myke stoffet.
- **Vedlikehold** - Undersøk jevnlig låsemekanismer, bremses, hjul, seleinnretning, fester, seteskiner, ledd og inventar for å sikre at de er trygge og i god stand. De skal kunne bevegges fritt til enhver tid. De skal bevege seg fritt til enhver tid, og det kreves minimalt vedlikehold. En jevnlig spray med glidemiddel, for eksempel silikon (ikke bruk olje eller fett) vil imidlertid forlenge sportsvognens levetid og gjøre den lettere å åpne og folde sammen. Sportsvognen bør etterses og repareres før den brukes til en annen baby, eller etter 18 måneder, ettersom hva som kommer først.

## Visuell språktast:

|  |                 |   |                            |   |                       |
|--|-----------------|---|----------------------------|---|-----------------------|
|  | Se advarsel XX  |  | Gjenta handlingen x ganger |  | Trykk og hold         |
|  | Riktig handling |  | Generell handling-pil      |  | Sjekk                 |
|  | Feil handling   |  | Lås                        |  | Fortsett til trinn XX |
|  | Hørbar lyd      |  | Lås opp                    |  | Gjenta på andre side  |

## Deleliste:

P1: Sportsvogn  
P2: Kalesje  
P3: Regntrekk

## Reservedeler:

Reservedeler vist nedenfor er tilgjengelige for ditt produkt. Kunder i Storbritannia og Irland, bestiller via vår hjemmeside: <http://www.cosatto.com/service-centre/spares>

For kunder utenfor Storbritannia og Irland, finnes kontaktinformasjonen for din lokale forhandler på <http://www.cosatto.com/stockists>

Hvis du krever ytterligere assistanse, kontakt oss via [cuddle@cosatto.com](mailto:cuddle@cosatto.com)

S1: Skumgummihåndtak  
S2: Endeplugg  
S3: Kalesje  
S4: Setetrekk  
S5: ryggstøttebrett (sett)

S6: Sele  
S7: Regntrekk  
S8: Forhjul  
S9: Fotstøtte  
S10: Hjul kapsel

S11: Kurv  
S12: Bakhjul  
S13: Transportlås

## Sportsvogn

### 1- Åpne

Ta av transportlåsen (1) og dra håndtakene opp (2).

Press ned på låsespaken (3) til et "klikk" høres og den sekundære låsestangen (4) er låst på plass.

Sjekk at understellet er låst på plass.

## Brems

### 2- Sette på

### 3- Løsne

## Forhjulslås

### 4- Sette på

### 5- Løsne

## Håndtak

### 6- Heve

### 7- Senke

## Sele

### 8- Åpne

### 9- Lukke

### 10- Justere stropplengden

Skyv selejusteringen til passe lengde (1, 2 og 3)

### 11- Justering av skulderstropplassering

### 12- Fjerne

Skyv skulderstroppholderen gjennom ryggstøtten (1).

Skyv skrittstroppholderen gjennom setet (2).

Vri C-klipsen så åpningen vises (3), og dra hoftestroppen ut av klipsen (4).

Følg prosedyren i motsatt rekkefølge for å sette på selen igjen.

## Ryggstøtte

### 13- Senke

### 14- Heve

## Leggstøtte

### 15- Senke

### 16- Heve

## Kurv

### 17- Fjerne

## Panser

### 18- Montering

Skyv bæremekanismene inn på festene på understellet (1).

Fest tekstilfestene til utsiden av setedelen (2).

Plassér bakenden av kalesjen bak ryggstøtten og fest tekstilfestet (3).

Fest stroppene til håndtaket (4).

### 19- Åpne

### 20- Forlenging

### 21- Bruke vindusklaffen

### 22- Fjerne

Fjerning skjer i motsatt rekkefølge av punkt 18.

## Regntrekk

### 23- Montering

## Setetrekk

### Fjerning

24- Åpne hovedlåsen (1) og den sekundære låsen (2).

25- Løsne tekstilfestene på baksiden av ryggstøtten (1). Løsne tekstilfestene på baksiden av ryggstøtten (1).

26- Vri «C»-klipsen til du ser åpningen (1) og trekk ut hoftestroppen (2).

27- Legg spennen flatt (1) og skyv gjennom sprekken i festeinnretningen (2).

Det er tre spenner på hver side av vognen. En foran på understellet (3) og to på undersiden av setet (4).

28- Ta av «C»-klipsen fra under setet (1).

29- Løsne stroppen med den doble «D»-ringen fra under leggstøtten (1).

30- Dra setetrekke av leggstøtteenden (1) og av rørene i ryggstøtten (2).

31- Åpne glidelåsen øverst på ryggstøttedelen (1) før vask og fjern de tre ryggstøttebrettene (2).

Følg denne fremgangsmåten i motsatt rekkefølge når trekket skal settes på igjen.

## Sportsvogn

### 32- Lukke

Pass på at ryggstøtten er i oppreist stilling 14.

Ta alltid av regntrekket, putt det i kurven og lukk kalesjen helt.

Dra ringen opp (1), og press deretter den sekundære låsestangen (2) ned.

Skyv håndtakene forover (3) til transportlåsen klikker i (4).





# Uwaga: Zachowaj instrukcje do wglądu.

## Ważne informacje dot. bezpieczeństwa

### Informacje ogólne:

- Jest stosowna dla dzieci od urodzenia do maksymalnie 15 kg wagi.
- **OSTRZEŻENIE:** Nigdy nie pozostawiaj dziecka bez nadzoru.
- **OSTRZEŻENIE:** Przed użyciem upewnij się, że wszystkie blokady są zamknięte.
- **OSTRZEŻENIE:** W celu ochrony przed urazami, składaj i rozkładaj fotelik z dala od dziecka.
- **OSTRZEŻENIE:** Nie pozwala dziecku na zabawę tym produktem.
- **OSTRZEŻENIE:** Produkt jest nieodpowiedni do używania podczas joggingu lub jeżdżeniu na rolkach.
- **OSTRZEŻENIE:** Zawsze korzystaj z szelek.
- **OSTRZEŻENIE:** Zawsze używaj pasu krokowego i pasów biodrowych.
- Używać wyłącznie części zamienne zatwierdzone przez Cosatto.
- Wożąc noworodki używaj siedzenia w pozycji najbardziej rozłożonej aż do momentu kiedy dziecko zacznie samodzielnie siadać.
- Maksymalne obciążenie koszyka wynosi 2 kg (ciężar musi być równo rozmieszczony).
- Wszelki dodatkowy ciężar zawieszony na rączce, z tyłu oparcia lub po bokach wpłynie na stabilność i bezpieczeństwo wózka.
- Nie używać z tym wózkiem platformy, ponieważ może to wpłynąć na jego bezpieczeństwo.
- Przed umieszczeniem lub wyjęciem dziecka z wózka, zawsze należy wcisnąć hamulec.
- Wózkiem nie wolno przewozić więcej niż jedno dziecko.
- Produkt spełnia wymagania normy BS EN 1888:2012.
- Upewnij się, że dziecko siedząc w wózku zawsze ma zapięte prawidłowo wyregulowane szelki. Szelki wyposażone są w półokrągłe ucha przeznaczone do przyłączenia dodatkowych szelek zatwierdzonych zgodnie z normą BS EN 13210, jeśli zajdzie potrzeba ich użycia.

## Konserwacja i czyszczenie:

- Wózek spełnia kompleksowe standardy bezpieczeństwa, co gwarantuje wiele lat bezawaryjnej eksploatacji, z zastrzeżeniem prawidłowego użycia i konserwacji.
- **Przechowywanie** - Przechowywanie wózka w wilgotnym otoczeniu, stwarza warunki do rozwoju pleśni. Dlatego po wystawieniu wózka na działanie wilgoci przed przechowaniem, należy go dokładnie wytrzeć miękką szmatką i pozostawić do całkowitego wyschnięcia. Nie zostawiaj produktu na długie okresy w miejscu wystawionym na bezpośrednie działanie promieni słonecznych, ponieważ może to prowadzić do wyblaknięcia jego tkaniny.
- **Czyszczenie** - Proszę zapoznać się z instrukcjami dotyczącymi czyszczenia elementów z tkanin. Plastikowe i metalowe części można czyścić gąbką, ciepłą wodą i łagodnym środkiem czyszczącym. Nigdy nie używać do czyszczenia ściernych środków czyszczących, środków na bazie amoniaku, wybielaczy lub spirytusu.
- **Zużycie** - Rama jest wytrzymała, ale osłabia się kiedy koła uderzają o schody lub krawężniki. Częste uderzenia prowadzą do uszkodzeń. Opony zużywają się wraz z użyciem wózka i koła należy wymieniać, jeśli zajdzie taka potrzeba. Tkanina urządzenia może zostać uszkodzona przez twarde buty dziecka.
- **Konserwacja** - Regularnie poddawać blokady, hamulce, koła, szelki, zaciski, gałki regulujące fotelika, połączenia i osprzęt kontrolom, aby zagwarantować ich bezpieczne i prawidłowe działanie. Elementy powinny swobodnie przemieszczać się. Koła powinny kręcić się swobodnie i wymagać minimalnej konserwacji. Natomiast regularne stosowanie niewielkiej ilości substancji smarującej w aerozolu np. silikonu (nie używaj oleju ani smaru) wydłuży okres eksploatacji wózka i ułatwi jego składanie. Wózek należy poddawać serwisowaniu i odnowić go przed użyciem z drugim dzieckiem lub po 18 miesiącach, w zależności od tego co nastąpi wcześniej.

## Wizualny słowniczek:

|  |                                |  |                             |  |                            |
|--|--------------------------------|--|-----------------------------|--|----------------------------|
|  | Zapoznaj się z ostrzeżeniem XX |  | Powtórz czynność X razy     |  | Przyciśnij i przytrzymaj   |
|  | Prawidłowe działanie           |  | Strzałka ogólnego działania |  | Sprawdź                    |
|  | Nieprawidłowe działanie        |  | Zablokuj                    |  | Przejdź do kroku XX        |
|  | Słyszalny dźwięk               |  | Odblokuj                    |  | Powtórz po drugiej stronie |

## Lista części:

P1: Wózek

P2: Budka

P3: Folia przeciwdeszczowa

## Części zamienne:

Części zamienne przedstawione poniżej są dostępne dla niniejszego produktu. Klienci z Wielkiej Brytanii i Irlandii mogą zamówić swoje części zamienne korzystając ze strony: <http://www.cosatto.com/service-centre/spares> Klienci spoza terenu Wielkiej Brytanii i Irlandii, powinni skontaktować się ze swoim lokalnym dystrybutorem, którego informacje kontaktowe znajdują się na stronie: <http://www.cosatto.com/stockists> Dodatkową pomoc można uzyskać pisząc na adres: [cuddle@cosatto.com](mailto:cuddle@cosatto.com).

S1: Osłony na rączki z gąbki

S2: Koniec rączki

S3: Budka

S4: Tapicerka fotelika

S5: Usztywnienie oparcia (zestaw)

S6: Szelki

S7: Folia przeciwdeszczowa

S8: Przednie koła

S9: Podnóżek

S10: Nakładka koła

S11: Pokrowiec na nóżki

S12: Tylne koła

S13: Automatyczny hamulec

# Informacje montażowe i działanie:

Prosimy zapoznać się z następującymi schematami:

## Wózek

### 1- Rozkładanie

Zwolnij automatyczną blokadę (1), a następnie pociągnij rączki w górę (2).  
Przyciśnij w dół dźwignię blokującą (3) aż do usłyszenia kliknięcia i zablokowania blokady wtórnej (4).  
Sprawdź czy rama jest zablokowana.

## Hamulec

### 2- Stosowanie blokady

### 3- Zwalnianie blokady

### 4- Stosowanie blokady

### 5- Zwalnianie blokady

## Zatrząsk obrotowy przedniego koła

### 6- Podnoszenie

### 7- Opuszczanie

## Rączka

### 8- Rozkładanie

### 9- Składanie

## Szelki

### 10- Dostosowywanie długość pasów

Dostosuj regulator paska do wymaganej długości (1, 2 lub 3).

### 11- Regulowanie szelek naramiennych

### 12- Zdejmowanie

Przeciśnij klamrę przytrzymującą pas naramienny przez oparcie (1).  
Przeciśnij klamrę przytrzymującą pas krokowy od spodu fotelika (2).  
Obróć klamrę "C", aby odsłonić jej otwarcie (3) i zsuń z niej pas biodrowy (4).  
Aby rozłożyć wózek należy zastosować te same działania w odwrotnej kolejności.

## Oparcie

### 13- Opuszczanie

### 14- Podnoszenie

## Wsparcie łydek

### 15- Opuszczanie

### 16- Podnoszenie

## Koszyk

### 17- Zdejmowanie

## Budka

### 18- Montaż

Przeciśnij ograniczniki do miejsc ich zamontowania na ramie (1).  
Przypnij zatrząski materiału do zewnętrznej strony siedzenia (2).  
Zamocuj tył budki za oparciem i przypnij go (3).  
Przymocuj pasy do uchwytu (4).

### 19- Rozkładanie

### 20- Przedłużanie

### 21- Korzystanie z klapki

### 22- Zdejmowanie

Zdejmowanie polega na podjęciu działań w odwrotnej kolejności do tych przedstawionych w punkcie (18).

## Folia przeciwdeszczowa

### 23- Montaż

## Tapicerka fotelika

### Zdejmowanie

### 24- Zwolnić główne zamki mocujące (1) i składające (2).

### 25- Odpiąć zapięcia materiałowe znajdujące się z tyłu oparcia (1).

### 26- Obrócić klamrę C, aby odsłonić przestrzeń (1), która umożliwi wyjęcie pasów (2).

### 27- Złożyć na płasko klamrę przytrzymującą (1) i przepchnąć ją przez szczelinę w bloku montażowym (2). Jeden z przodu stelaża (3) i dwa pod spodem siedzenia (4).

### 28- Rozłączyć klamrę C od spodu fotelika (1).

### 29- Rozłączyć podwójną klamrę D pasów od oparcia na łydki (1).

### 30- Zdjąć tapicerkę zaczynając od części oparcia na łydki (1) oraz stelaża oparcia (2).

### 31- Przed wypraniem odpiąć górną część oparcia (1) i wyjąć trzy usztywniacze oparcia (2). Tapicerkę należy zakładać stosując się do opisanych kroków w odwrotnej kolejności.

## Wózek

### 32- Składanie

Sprawdź czy oparcie znajduje się w pionowej pozycji (14).  
Zawsze zdejmować pokrowiec przeciwdeszczowy, umieścić go w koszyku i złożyć całkowicie budkę.

Pociągnij pierścień do góry (1), a następnie przyciśnij blokadę wtórną (2).

Pchnij rączki do przodu (3) aż do zablokowania automatycznej blokady (4).



# Importante: Guarde estas instruções para futura referência. Informação Importante de segurança

## Geral:

- A cadeirinha é adequada a crianças desde o nascimento até que o utilizador tenha 15Kg no máximo.
- **AVISO:** Nunca deixe a sua criança sem supervisão.
- **AVISO:** Certifique-se que todos os dispositivos de fecho se encontram bloqueados antes de utilizar.
- **AVISO:** Para evitar ferimentos, certifique-se que a sua criança se encontra afastada enquanto abre e fecha este produto.
- **AVISO:** Não deixe que a sua criança brinque com este produto.
- **AVISO:** Este produto não é apropriado à corrida, skate.
- **AVISO:** Use sempre o sistema de retenção.
- **AVISO:** Utilize sempre o cinto entre pernas em combinação com o cinto de cintura.
- Não utilize peças sobressalentes ou acessórios que não sejam aprovados pela Cosatto.
- Utilize o assento na posição mais reclinada para bebés recém-nascidos até que estes se possam sentar sem ajuda.
- É fornecido um cesto para transporte de 2Kg de mercadorias, uniformemente distribuídas.
- Qualquer carga adicional anexada à pega traseira ou nas laterais do veículo irá afetar a estabilidade e segurança do veículo.
- Não utilize este produto numa plataforma pois isto pode tornar o mesmo inseguro.
- Ative sempre o travão quando coloca ou retira a criança do veículo.
- Nunca leve duas crianças no produto.
- Este produto encontra-se em conformidade com a BS EN 1888:2012.
- Certifique-se que a sua criança usa os arreios corretamente ajustados em todas as alturas. São fornecidas argolas em D nos arreios existentes para anexar uns arreios de segurança em separado aprovados pela BS EN 13210 no caso de ser necessário.

## Tratamento e Manutenção:

- O seu carrinho de bebé foi concebido para ir de encontro aos padrões compreensivos de segurança, e com uma utilização e manutenção correta irá oferecer-lhe muitos anos de desempenho sem problemas.
- **Armazenamento** - Guarde sempre a cadeirinha seca. Guardar uma cadeirinha húmida irá proporcionar o aparecimento de mofo, por isso após exposição a condições húmidas seque com um pano suave e permita que este seque antes de guardar. Nunca deixe ao sol por longos períodos de tempo - alguns tecidos podem perder a cor.
- **Limpeza** - Consultar cuidados de lavagem em materiais suaves para instruções de limpeza. As partes plásticas e metálicas podem ser limpas com uma esponja embebida em água morna e detergente neutro. Nunca limpar com produtos abrasivos, à base de amónia, lixívia ou álcool.
- **Desgaste e Rasgos** - O chassis é forte mas irá enfraquecer a roda traseira se esta colidir a descer escadas ou bermas. Um impacto contínuo causará danos. Os pneus sofrerão desgaste com a utilização e as unidades das rodas devem ser substituídas se necessário. Se a sua criança usar sapatos rijos, estes podem danificar o tecido macio.
- **Manutenção** - Inspeccione regularmente os dispositivos de tranca, travões, rodas, montagem de arreios, acessórios, ajustadores de assento, juntas e outros acessórios para se certificar que estes se encontram seguros e em pleno funcionamento. Estes deveriam estar livres para movimento a qualquer ocasião. Estas devem mover-se livremente em todas as ocasiões e necessitam de um mínimo de manutenção. Contudo, a aplicação regular de um spray lubrificante como por exemplo silicone (não utilize óleo ou gordura) irá prolongar a vida da sua cadeirinha e tornar a abertura e fecho mais fáceis. O seu carrinho de bebé deve ser reparado e reconicionado antes de o utilizar para um segundo bebé, ou após 18 meses, conforme o que ocorrer primeiro.

## Chave de linguagem visual:

|  |                    |  |                        |  |                         |
|--|--------------------|--|------------------------|--|-------------------------|
|  | Consultar aviso XX |  | Repetir a ação x vezes |  | Pressionar e manter     |
|  | Ação correta       |  | Seta de ação geral     |  | Verificar               |
|  | Ação incorreta     |  | Bloquear               |  | Continuar para passo XX |
|  | Som audível        |  | Desbloquear            |  | Repetir no outro lado   |

## Lista de Peças:

P1: Carrinho de bebé

P2: Capota

P3: Cobertura contra a chuva

## Peças de Substituição:

As peças de substituição mostradas abaixo encontram-se disponíveis para o seu produto. Para os clientes do Reino Unido e Irlanda, encomendas através do nosso website: <http://www.cosatto.com/service-centre/spares>  
Para os clientes do Reino Unido e Irlanda, a informação de contacto para o seu distribuidor local encontra-se em <http://www.cosatto.com/stockists>

Se precisar de mais assistência, queira contactar-nos através do [cuddle@cosatto.com](mailto:cuddle@cosatto.com)

S1: Pega de Espuma

S2: Sem Alça

S3: Capota

S4: Cobertura do assento

S5: Painel de descanso para costas

(Conjunto)

S6: Arreios

S7: Cobertura contra a chuva

S8: Roda dianteira

S9: Descanso para pés

S10: Tampão da roda

S11: Cesto

S12: Roda traseira

S13: Bloqueio Automático

# Informação de Ajuste e Manuseamento:

Consulte os seguintes diagramas:

- Carrinho de bebé**
- 1- Abertura**  
Solte o bloqueio automático (1) e em seguida puxe as alças para cima (2).  
Desloque a alavanca de fecho para baixo (3) até ouvir um “clique” e a segunda barra de fecho (4) se encontra bloqueada na posição desejada.  
Verifique se o chassis se encontra bloqueado.
- Travão**
- 2- Aplicar**  
**3- Retirar**
- Bloqueio da articulação giratória dianteira**
- 4- Aplicar**  
**5- Retirar**
- Pega**
- 6- Levantar**  
**7- Rebaixar**
- Arreios**
- 8- Abertura**  
**9- Fechar**  
**10- Ajuste do comprimento da alça**  
Deslize o ajustador da alça para o comprimento desejado (1, 2 e 3)  
**11- Ajustar a posição da alça de ombro**  
**12- Remoção**  
Empurre o retentor da alça de ombro através do encosto (1).  
Empurre o retentor da alça de virilha através do assento (2).  
Rode o clip “C” para expôr a sua abertura (3) e deslize a alça de cintura para fora do clip (4).  
A remontagem faz-se do modo inverso deste procedimento.
- Encosto para cabeça**
- 13- Rebaixar**
- Suporte para pernas**
- 14- Levantar**
- Cesto**
- 15- Rebaixar**
- Capota**
- 16- Levantar**  
**17- Remoção**  
**18- Instalação**  
Empurre os suportes nas montagens do chassis (1).  
Feche os fechos de tecido no exterior da unidade de assento (2).  
Monte a parte traseira da capota atrás do encosto e feche os fechos de tecido (3).  
Junte as alças ao tubo da pega (4).
- 19- Abertura**  
**20- Desdobrar**  
**21- Utilização da janela de aba**  
**22- Remoção**  
A remoção faz-se do modo inverso do passo 18.
- Cobertura contra a chuva**
- Cobertura do assento**
- 23- Instalação**  
**Remoção**  
**24- Abrir o primeiro fecho (1) e fecho secundário em modo dobrado (2).**  
**25- Abra os fechos de tecido na parte de trás do descanso para as costas (1).**  
**26- Rode o clipe “C” para mostrar a abertura (1) e deslize para fora a correia da cintura (2).**  
**27- Dobre a fixação plana (1) e empurre-a através da ranhura no bloco de montagem (2).**  
Existem três retentores em cada lado do carrinho de bebé. No tubo frontal do chassis (3) e duas na parte de baixo do assento (4).  
**28- Desaperte o clipe “C” por debaixo do assento (1).**  
**29- Desaperte as argolas duplas “D” por baixo do suporte de pernas (1).**  
**30- Deslize a cobertura do assento do suporte (1) e do tubo do suporte para as costas (2).**  
**31- Antes de lavar, abra o fecho do topo da secção de descanso para as costas (1) e retire as três unidades de descanso para costas (2).**  
A remontagem é o reverso deste procedimento.
- Carrinho de bebé**
- 32- Fechar**  
Assegure-se que o encosto para a cabeça se encontra na posição vertical 14.  
Retire sempre a cobertura contra a chuva, coloque-a no cesto e feche completamente a capota.  
Puxe a argola para cima (1) e pressione a barra secundária de bloqueio para baixo (2).  
Empurre as alças para a frente (3) até que o bloqueio automático bloqueie (4).



# Important: păstrați aceste instrucțiuni la îndemână, pentru referințe viitoare. Informații importante legate de siguranță

## Date generale:

- Căruțul este adecvat pentru copii de la naștere până ating o greutate maximă de 15 kg.
- **AVERTISMENT:** Niciodată să nu vă lăsați copilul nesupravegheat.
- **AVERTISMENT:** Aveți grijă ca toate dispozitivele de prindere să fie cuplate înainte de întrebuințare.
- **AVERTISMENT:** Atunci când desfaceți și pliați produsul la loc, asigurați-vă că bebelușul se află la o distanță suficient de mare pentru a nu se răni.
- **AVERTISMENT:** Nu lăsați copilul să se joace cu acest produs.
- **AVERTISMENT:** Acest produs nu trebuie folosit pentru alergat sau patinat.
- **AVERTISMENT:** Folosiți întotdeauna sistemul de prindere.
- **AVERTISMENT:** Folosiți întotdeauna cureaua pentru prinderea între picioare împreună cu centura ventrală.
- Nu folosiți decât piese sau accesorii de schimb aprobate de Cosatto.
- Folosiți scaunul cât mai lăsat pe spate, în cazul unui nou-născut, până când va putea sta singur în șezut.
- Produsul se vinde cu un coș în care pot fi transportate 2 kg de bunuri, ce trebuie distribuite în mod egal.
- Orice greutate suplimentară atașată de mâner sau pe spatele rucsăcelului ori în lateralele vehiculului afectează stabilitatea și siguranța dispozitivului.
- Nu utilizați o platformă la acest produs, întrucât i-ar putea periclita siguranța.
- Activați frâna de fiecare dată când doriți să luați sau să așezați copilul.
- A nu se utiliza decât pentru un singur copil.
- Acest produs respectă standardul de calitate BS EN 1888:2012.
- Asigurați-vă că copilul poartă tot timpul hamul corect prins și fixat. Inelele de prindere în formă de D sunt atașate de ham pentru fixarea unui ham separat de siguranță, aprobat prin standardul BS EN 13210, în caz că se impune.

## Îngrijire și mentenanță:

- Căruțul a fost special conceput pentru a răspunde tuturor standardelor de siguranță și întreținut corect, va funcționa fără probleme timp îndelungat.
- **Depozitare** - Căruciorul se depozitează numai dacă este uscat. Depozitarea căruciorului în condițiile în care este umed favorizează apariția mucegaiului, așadar este recomandat să îl ștergeți întotdeauna cu o cârpă uscată și să îl lăsați să se usuce (dacă este cazul) înainte de a-l depozita. A nu se lăsa niciodată timp îndelungat în bătaia soarelui - anumite materiale se pot degrada.
- **Curățarea** - Consultați instrucțiunile de curățare a articolelor moi. Componentele din plastic și metal se pot curăța cu un burete cu apă caldă și un detergent ușor. Nu curățați niciodată cu un produs abraziv, pe bază de amoniac, înălbitor sau cu vreun produs pe bază de alcool.
- **Uzura** - Cadrul este puternic, dar se va slăbi dacă roata din spate se va lovi de scări sau borduri. Un impact continuu va duce la deteriorarea sa. Cauciucurile se uzează în timp, de aceea roțile trebuie înlocuite, atunci când e nevoie. Dacă copilul poartă încălțăminte dintr-un material mai dur sau mai aspru, aceasta poate deteriora textilul.
- **Mentenanță** - Periodic, inspectați dispozitivele de închidere, de frânare/blocare, hamul, cataramele, sistemele de reglare a scaunului, îmbinările și sistemele de prindere, pentru a vă asigura că sunt sigure și perfect funcționale. Aceste componente trebuie să fie mobile tot timpul. Trebuie să se miște în voie tot timpul și nu e nevoie decât de un minim de întreținere. Aplicarea unui spray lubrifiant, periodic, cum ar fi, de pildă, silicon (nu folosiți ulei sau unsoare) ajută la prelungirea duratei de viață a căruciorului și facilitează deschiderea și plierea sa. Trebuie să se efectueze o revizie a căruțului și o recondiționare, dacă se impune, înainte de a fi întrebuințat pentru un al copil sau după 18 luni, care situație survine mai întâi.

## Tastă selecție limbă:

|  |                             |  |                          |  |                           |
|--|-----------------------------|--|--------------------------|--|---------------------------|
|  | A se vedea avertismentul XX |  | Repetă acțiunea de x ori |  | Apasă și ține apăsat      |
|  | Acțiune corectă             |  | Săgeată acțiune generală |  | Verifică                  |
|  | Acțiune incorectă           |  | Încuie                   |  | Continuă cu pasul XX      |
|  | Sunet perceptibil           |  | Descuie                  |  | Repetă pe partea cealaltă |

## Lista pieselor componente:

P1: Căruț

P2: Glugă

P3: copertină de ploaie

## Componente de schimb:

Mai jos aveți ilustrate piesele de schimb disponibile pentru acest produs. Clienții din UK și Irlanda pot plasa comanda pe website: <http://www.cosatto.com-service-centre/spares>

Clienții din afara spațiului UK și Irlanda sunt rugați să contacteze distribuitorul local, pe care îl găsiți accesând pagina <http://www.cosatto.com/stockists>

Dacă aveți nevoie de asistență, vă rugăm să ne scrieți pe adresa de email [cuddle@cosatto.com](mailto:cuddle@cosatto.com)

S1: Mâner spumă

S2: Parte superioară mâner

S3: Glugă

S4: Husă scaun

S5: Placă spătar (set)

S6: Ham

S7: Copertină de ploaie

S8: Roată față

S9: Suport pentru picior

S10: Protecție roți

S11: Coș

S12: Roată spate

S13: Sistem de auto-blocare



# Informații privind reglarea și funcționarea:

A se consulta următoarele diagrame:

**Căruț** **1- Deschidere**  
Eliberați mai întâi butonul de auto-blocare (1), apoi trageți în sus de mânăre (2). Apăsați mânerul de blocare (3) până când auziți un clic, iar cea de-a doua bară de blocare (4) se fixează în loc.  
Asigurați-vă că șasiul este blocat în poziție.

**Frâna** **2- Aplicare**  
**3- Eliberare**

**Blocare ax roată față** **4- Aplicare**  
**5- Eliberare**

**Mâner** **6- Ridicare**  
**7- Coborâre**

**Ham** **8- Deschidere**  
**9- Închidere**

**10- Ajustare lungime centură**

Fixați ajustorul centurii la lungimea dorită (1, 2 și 3).

**11- Reglați poziția centurii de umăr**

**12- Scoatere**

Treceți butonul de fixare a centurii de umăr prin spătar (1).

Treceți suportul de fixare a centurii vintrale prin scaun (2).

Rotiți clipul "c" până ajungeți la partea de deschidere (3) și treceți centura prin clip (4).

Re-echiparea se face reluând procedura în sens invers.

**Spetează** **13- Coborâre**

**14- Ridicare**

**Suport gambă** **15- Coborâre**

**16- Ridicare**

**Coș** **17- Scoatere**

**Glugă** **18- Montarea**

Apăsați brațele de pe cadru (1).

Fixați închizătoarele din textil pe partea exterioară a scaunului (2).

Aranjați partea din spate a glugii în spatele spătarului și prindeți clema din textil (3).

Atașați curelele de tijele mânerului (4).

**19- Deschidere**

**20- Extindere**

**21- Utilizare vizor**

**22- Scoatere**

Scoaterea se realizează reluând pasul 18 în sens invers.

**Copertină de ploaie** **23- Montarea**

**Husă scaun** **Îndepărtare**

**24-** Eliberați încuietoria primară (1) și secundară, desfăcând încuietoria (2).

**25-** Desfaceți clemele din textil de la spatele spetezei (1).

**26-** Rotiți clipul C pentru a face loc (1) și scoateți cureaua de la nivelul taliei. (2)

**27-** Pliati dispozitivul de prindere (1) și glisați prin slotul din dispozitivul de fixare (2).

De fiecare parte a căruciorului sunt trei cleme de prindere. Una pe tija din partea frontală a șasiului (3) și două în lateralele scaunului (4).

**28-** Decuplați clipul C de sub scaun (1).

**29-** Decuplați cureaua prevăzută cu inelul dublu D de sub suportul de la gambă (1).

**30-** Scoateți husa de la scaun (1), precum și tuburile spetezei (2).

**31-** Înainte de a-l spăla, deschideți fermoarul din partea superioară a spetezei (1) și îndepărtați cele trei plăci de la spetează (2).

Re-echiparea se face reluând procedura în sens invers.

**Căruț** **32- Închidere**

Asigurați-vă că spătarul este în poziție dreaptă 14.

Scoateți husa de ploaie de fiecare dată (după întrebuințare), așezați-o în coșuleț și strângeți complet copertina de ploaie.

Trageți inelul în sus (1), apoi apăsați bara de blocare secundară (2).

Împingeți în față mânerul (3) până când se activează sistemul de auto-blocare (4).



# Важно! Сохраняйте эту инструкцию для последующего использования.

## Важная информация по технике безопасности

### Общие сведения:

- Прогулочная коляска предназначена для детей с момента рождения. Максимальный вес ребенка – 15 кг.
- **ВНИМАНИЕ!** Категорически запрещается оставлять ребенка без присмотра.
- **ВНИМАНИЕ!** Прежде чем использовать коляску, убедитесь, что задействованы все фиксаторы.
- **ВНИМАНИЕ!** Раскладывайте и складывайте изделие на удалении от ребенка во избежание травм.
- **ВНИМАНИЕ!** Не давайте ребенку использовать изделие в качестве игрушки.
- **ВНИМАНИЕ!** Данное изделие не предназначено для бега или катания на роликах.
- **ВНИМАНИЕ!** Всегда используйте входящие в комплект коляски ремни.
- **ВНИМАНИЕ!** Вместе с поясным ремнем необходимо обязательно использовать паховый ремень.
- Запрещается использовать запасные части или аксессуары сторонних производителей.
- Устанавливайте спинку в крайнее нижнее положение при перевозке новорожденных, пока они не научатся сидеть самостоятельно.
- Коляска оснащена корзиной для покупок, общий вес которых не должен превышать 2 кг и должен быть распределен равномерно.
- Вещи, висящие на ручке, на спинке или боках коляски снижают ее устойчивость и уровень безопасности.
- Запрещается использовать это изделие с платформой, поскольку такая конфигурация может быть опасной.
- Обязательно ставьте коляску на тормоз перед тем, как посадить или извлечь ребенка.
- Запрещается перевозить в коляске больше одного ребенка.
- Изделие соответствует требованиям стандарта BS EN 1888:2012.
- Убедитесь, что ремень подогнан по фигуре и надежно удерживает ребенка. На ремнях имеются полукольца, за которые при необходимости можно закрепить дополнительные удерживающие ремни, которые соответствуют требованиям стандарта BS EN 13210.

## Уход и обслуживание:

- Коляска полностью соответствует всем нормам безопасности и при правильном использовании прослужит долгие годы.
- **Хранение** - Храните коляску только в сухом виде. На влажной коляске может образоваться плесень. Поэтому влажную коляску следует предварительно протереть насухо мягкой тканью и тщательно высушить. Запрещается надолго оставлять на солнце во избежание выгорания обивки.
- **Чистка** - Производите чистку в соответствии с рекомендациями для текстиля. Пластиковые и металлические детали легко отчищаются губкой, смоченной мягким моющим средством. Запрещается использовать абразивные чистящие средства, средства на основе аммиака и растворителя, а также отбеливатели.
- **Амортизация** - Коляска оснащена прочной рамой. Однако прочность рамы может снизиться, если заднее колесо будет биться о ступеньки или бордюры. При постоянных ударах коляска может выйти из строя. Покрышки постепенно изнашиваются. Поэтому в случае необходимости колеса следует заменить. Если ребенок носит обувь на твердой подошве, он может повредить тканевую обивку.
- **Обслуживание** - Необходимо регулярно осматривать фиксаторы, тормоза, колеса, удерживающие ремни, защелки, регуляторы, шарниры и крепления. Они должны быть полностью исправны и находиться в рабочем состоянии. Двигающиеся части должны перемещаться свободно. Они должны всегда вращаться свободно и практически не требуют технического обслуживания. Тем не менее, рекомендуется регулярно наносить тонкий слой смазки (только силикон из баллончика, запрещается использовать смазочное масло и консистентную смазку), чтобы продлить срок службы коляски и упростить процесс раскладывания и складывания. Техническое обслуживание и ремонт коляски следует производить перед ее использованием для второго ребенка или по истечении полутора лет (в зависимости от того, что наступит раньше).

## Условные обозначения:

|   |                              |  |  |  |                            |
|---|------------------------------|--|--|--|----------------------------|
|   | См. меры предосторожности XX |   | Повторить действие x раз               |   | Нажать и удерживать        |
|   | Правильно                    |   | Указывает на действие общего характера |   | Проверить                  |
|   | Неправильно                  |   | Зафиксировать                          |   | Продолжить с шага XX       |
|  | Слышен звук                  |  | Разблокировать                         |  | Повторить с другой стороны |

## Перечень запасных частей:

P1: Коляска  
P2: Капюшон  
P3: Дождевик

## Запасные части:

Ниже указаны запасные части, которые вы можете приобрести для этого устройства. Если вы находитесь в Великобритании или в Ирландии, сделайте заказ через наш веб-сайт <http://www.cosatto.com/service-centre/spares>

Если вы находитесь за пределами Великобритании или Ирландии, обратитесь к вашему местному дистрибьютору. Контактные данные дистрибьютора доступны по адресу <http://www.cosatto.com/stockists>  
Если у вас остались вопросы, напишите нам на адрес [cuddle@cosatto.com](mailto:cuddle@cosatto.com)

|                             |                        |                                |
|-----------------------------|------------------------|--------------------------------|
| S1: Ручка из пеноматериала  | S6: Удерживающие ремни | S11: Корзина                   |
| S2: Заглушка на ручку       | S7: Дождевик           | S12: Задние колеса             |
| S3: Капюшон                 | S8: Передние колеса    | S13: Автоматический блокиратор |
| S4: Чехол сиденья           | S9: Подставка для ног  |                                |
| S5: спинная опора (в сборе) | S10: Колпак колеса     |                                |

# Информация по установке и использованию:

См. следующие схемы:

## Коляска

### 1- Открытие

Высвободите автоматический блокиратор (1), затем потяните ручки вверх (2). Нажмите на рычаг блокировки (3) до щелчка и до фиксации вспомогательного блокиратора (4).

Убедитесь, что рама раскрылась до конца.

## Тормоз

### 2- Фиксация

### 3- Высвобождение

## Блокиратор поворота

### 4- Фиксация

## переднего колеса

### 5- Высвобождение

## Ручка

### 6- Поднимание

### 7- Опускание

## Удерживающие

### 8- Открытие

## ремни

### 9- Закрывание

### 10- Регулировка длины ремня

Протяните натяжитель ремня до нужной длины (1, 2, 3)

### 11- Регулировка положения плечевого ремня

### 12- Снятие

Протяните фиксатор плечевого ремня через спинку (1).

Протяните фиксатор пахового ремня через сиденье (2).

Поверните С-образный зажим, чтобы получить доступ к прорези (3), и вытяните поясной ремень из зажима (4).

Для установки на место выполните указанные действия в обратном порядке.

## Спинка

### 13- Опускание

### 14- Поднимание

## Опора для ног

### 15- Опускание

### 16- Поднимание

## Корзина

### 17- Снятие

## Капюшон

### 18- Установка

Вставьте кронштейны в крепления на раме (1).

Закрепите фиксаторы из ткани на внешней стороне сиденья (2).

Установите заднюю часть капюшона позади спинки и закрепите фиксатор из ткани (3).

Прикрепите фиксирующие ремешки к профилю ручки (4).

### 19- Открывание

### 20- Раскладывание

### 21- Использование клапана обзорного окна

### 22- Снятие

Для снятия выполните действия, указанные на схеме **18**, в обратном порядке.

## Дождевик

### 23- Установка

## Чехол сиденья

### Снятие

24- Разблокируйте основной фиксатор (1) и вспомогательный фиксатор сложенного положения (2).

25- Отцепите фиксаторы из ткани, расположенные на обратной стороне спинки (1).

26- Поверните С-образный зажим, чтобы получить доступ к прорези (1), и вытяните поясной ремень (2).

27- Расположите стопор, как показано на рисунке (1), и протяните через паз в элементе крепления (2). Один – к каркасу передней рамы (3), а два других – с нижней стороны сиденья (4).

28- Отсоедините С-образный зажим с нижней стороны сиденья (1).

29- Отсоедините ремешок двойного D-образного кольца под опорой для ног (1).

30- Стяните чехол с сиденья со стороны опоры для ног (1) через каркас спинки (2).

31- Перед началом стирки расстегните молнию в верхней части спинки (1) и вытащите три спинные опоры (2).

Для установки на место выполните указанные действия в обратном порядке.

## Коляска

### 32- Закрывание

Убедитесь, что спинка находится в вертикальном положении **14**.

Обязательно снимайте дождевик, укладывайте его в корзину и полностью закрывайте капюшон.

Потяните кольцо вверх (1), затем нажмите на вспомогательный блокиратор (2).

Подайте ручки вперед (3) до срабатывания автоматического блокиратора (4).



# 重要提示：请保留此说明以供未来参考。

## 重要安全信息

### 通用：

- 折叠式婴儿车用于从出生至15公斤以下的儿童。
- **警告：**请勿让儿童独自留在婴儿车里。
- **警告：**确保所有锁定装置使用前已安全扣好。
- **警告：**为避免受伤，打开和折叠产品时，确保您的孩子远离它。
- **警告：**你的孩子切勿无人看管。
- **警告：**本产品不适合跑步或滑冰。
- **警告：**请始终使用安全系统。
- **警告：**请始终使用腰带胯部带结合。
- 请使用Cosatto认可的配件或零件，因为它们可能使婴儿车安全。
- 为新出生的婴儿将座椅倾斜至适合倾斜的（“平躺”）位置，直到他们能够独立坐起。
- 提供的篮子为运行中使用，分布均匀，达到的最大重量为2公斤。
- 附连到手柄上或靠背后部或在车侧部的任何附加负载将会影响车的稳定性。
- 不要同时与婴儿车使用脚踏板，因为它可能使婴儿车不安全。
- 抱起和放下婴儿时，随时使用刹车。
- 切勿在您的婴儿车里座二个小孩。
- 本产品符合BS EN 1888：2012。
- 确保您的孩子在任何时候都戴着正确安装和调整好的安全绑带。需要时，在现有安全带的配置上可使用附加D形环添加其它BS EN 13210认可的安全带。

## 保养与维护：

- 您的婴儿车的设计是为了满足安全标准，正确的使用和保养会给多年无故障的性能。
- **储物** - 请始终将您的婴儿车存放于干燥的地方。存储潮湿的婴儿车将利于霉菌滋生，因此在潮湿环境中暴露过后，存放之前请始终用软布彻底擦干。不要长时间放在阳光下——有些面料可能会褪色。
- **清洁** - 请参阅布料上的洗水标签获取清洁说明。塑料和金属部件可蘸上温水和中性清洁剂用海绵擦洗干净。切勿使用粗糙的、氨基、含漂白剂的或酒精类清洁剂进行清洁。
- **磨损与消耗** - 结实的支架，在上下路边时碰撞后轮胎会产生削弱。持续的碰撞会造成损害。轮胎和车轮受到磨损必须要更换。如果您的孩子穿的硬鞋，可能会损坏柔软的面料。
- **维护** - 定期检查锁定装置、刹车、轮胎、安全带、门锁、座椅调节带、接头和固定装置，以确保它们安全和良好运作。它们在任何时候应该安全顺利移动。它们在任何时候应该安全顺利移动并需要最少的维护。然而，定期应用喷雾润滑剂如应用硅胶（不要使用油或油脂）会延长您的婴儿车的生命，并使折叠更容易。您的婴儿车应该进行维修和翻新，可接上第二个孩子使用或18个月继续使用为准。

## 可视化语言键：

|  |         |   |          |   |            |
|--|---------|---|----------|---|------------|
|  | 参考警告 XX |  | 重复动作 x 次 |  | 按住         |
|  | 正确动作    |  | 一般动作箭头   |  | 检查         |
|  | 错误动作    |  | 锁定       |  | 继续到第 XX 步骤 |
|  | 可听声     |  | 解锁       |  | 在另一侧重复     |

## 部件清单：

- P1: 婴儿车
- P2: 罩子
- P3: 防雨罩

## 更换部件：

下列更换部件可用于您的产品。对于英国及爱尔兰客户，请通过我们的网站订货：

<http://www.cosatto.com/service-centre/spares>

对于英国和爱尔兰以外的客户，可在这个网站获取您当地经销商的联系信息：

<http://www.cosatto.com/stockists>

如您需要任何其它支持，请致信我们：[cuddle@cosatto.com](mailto:cuddle@cosatto.com)

S1: 泡沫手把

S2: 手柄帽

S3: 罩子

S4: 椅套

S5: 座椅靠背板（套件）

S6: 安全带

S7: 防雨罩

S8: 前轮胎

S9: 脚板

S10: 轮盖

S11: 篮子

S12: 后轮胎

S13: 自动锁

# 安装和操作信息:

请参考以下的图:

## 婴儿车

- 1- 打开  
松开自动锁 (1) 并向上拉把手 (2)。  
向下按释放按钮 (3) 直到听到咔嚓声, 直到第二个锁定杆 (4) 扣好就位。  
确保车架扣好就位。

## 刹车

- 2- 适用

## 前轮胎旋转锁

- 3- 释放

- 4- 适用

- 5- 释放

## 把手

- 6- 抬起

- 7- 降低

## 安全带

- 8- 打开

- 9- 关闭

- 10- 调整绑带长度

滑动绑带调节器已达适合长度 (1, 2和3)

- 11- 调整肩带位置

- 12- 卸掉

将肩带约束夹穿过靠背 (1)。

将胯带约束夹传过座椅 (2)。

拧动“C”夹, 露出开口 (3) 并将腰部带子滑出夹子 (4)。

反向重复上述步骤并从新安装。

## 椅背

- 13- 降低

- 14- 抬起

## 小腿支撑

- 15- 降低

- 16- 抬起

## 篮子

- 17- 卸掉

## 罩子

- 18- 装配

将支架推进车架接口 (1)。

将布料紧固带链接到座椅外部 (2)。

将罩子后部安装在靠背并链接在料紧固带上 (3)。

将绑带连到把手柄管上 (4)。

- 19- 打开

- 20- 展开

- 21- 使用观察窗帘

- 22- 卸掉

反向重复第 18 步骤并移除。

## 防雨罩

## 椅套

- 23- 装配

- 移除

- 24- 将主锁 (1) 和副折叠锁 (2) 打开。

- 25- 将座椅靠背后面的布扣解开 (1)。

- 26- 旋转“C”座位夹露出空隙 (1), 将腰带从空隙处抽出 (2)。

- 27- 将座椅支架折叠放平 (1), 并沿安装架上的槽推合 (2)。

一个连到车架前管 (3), 两个连到座椅下侧 (4)。

- 28- 将“C”座位夹从座椅下面分开 (1)。

- 29- 将双“D”环扣带从小腿架下面分开 (1)。

- 30- 将座椅套从小腿架末端抽出 (1), 并沿座椅靠背的管部拆下来 (2)。

- 31- 在清洗前, 拉开椅背顶部的拉链 (1), 将三个座椅靠背板拆下来 (2)。

反向重复上述步骤并从新安装。

## 婴儿车

- 32- 关闭

确保靠背处于最直立的位置 14。

向上拉环 (1) 并向下按第二个锁定杆 (2)。

将手柄向前推 (3) 直到自动锁锁住 (4)。



# Dôležité: Uchovajte si túto príručku pre budúce použitie.

## Dôležité bezpečnostné informácie

### Všeobecne:

- je športový kočík vhodný pre deti od narodenia do maximálnej hmotnosti užívateľa 15kg.
- **VAROVANIE:** Nikdy nenechávajte svoje dieťa bez dozoru.
- **VAROVANIE:** Pred použitím sa uistite, že všetky zaistovacie zariadenia sú uzamknuté.
- **VAROVANIE:** Aby nedošlo k poraneniu dieťaťa, uistite sa, že je vaše dieťa mimo dosahu výrobku pri jeho rozkladaní a skladaní.
- **VAROVANIE:** Nedovoľte, aby sa vaše dieťa s týmto produktom hralo.
- **VAROVANIE:** Tento výrobok nie je určený na behanie alebo korčuľovanie.
- **VAROVANIE:** Vždy používajte zadržiavaci systém.
- **VAROVANIE:** Vždy používajte medzinožný pás v kombinácii s bedrovým pásom.
- Nepoužívajte iné náhradné diely a príslušenstvo ako tie, ktoré sú odporúčané spoločnosťou Cosatto.
- Sedačku, pre novonarodené deti, ktoré nevedia sedieť samostatne, používajte čo najviac opretú dozadu.
- Na prepravu rovnomerne rozloženého tovaru do 2kg je k dispozícii košík.
- Akákoľvek ďalšia záťaž pripojená k rukoväti alebo na zadnej časti operadla, alebo na bokoch samotného prostriedku, môže negatívne vplyvať na jeho stabilitu a bezpečnosť.
- Použitie platformy s týmto produktom môže byť veľmi nebezpečné.
- Pri prokladaní alebo vyberaní dieťaťa z tohto prostriedku vždy používajte brzdy.
- Vo výrobku nikdy nenoste druhé dieťa.
- Tento výrobok je v súlade s STN EN 1888: 2012.
- Uistite sa, že má vaše dieťa celý čas správne nasadené a nastavené popruhy. K už existujúcim popruhom sú k dispozícii D-krúžky na použitie extra bezpečnostných popruhových, schválených normou BS EN 13210, v prípade potreby.



## Starostlivosť a údržba:

- Váš kočík bol navrhnutý tak, aby spĺňal komplexné bezpečnostné normy, a pri správnom používaní a údržbe poskytne mnoho rokov bezproblémového výkonu.
- **Uskladnenie** - Športový kočík vždy ukladajte suchý. Uskladnenie vlhkého športového kočíka môže podporovať vytváranie plesní, preto vždy pred uskladnením utrite vlhké časti, mäkkou handričkou a nechajte vyschnúť. Nenechávajte dlhšiu dobu na priamom slnku, farby môžu vyblednúť.
- **Čistenie** - Pre ďalšie inštrukcie na čistenie si pozrite akúkoľvek starostlivosť o pranie mäkkého tovaru. Plastové a kovové časti môžete vyčistiť špongiou s vlažnou vodou a jemným čistiacim prostriedkom. Nikdy nečistite drsný čistiacimi prostriedkami alebo takými čo sú založené na amoniaku či bielidle.
- **Opotrebovanie** - Podložie je pevné, ale môže oslabnúť v prípade, ak bude zadné koleso nárazom zosúvané zo schodov alebo obrubníkov. Takáto neustála činnosť spôsobí poškodenie. Pneumatiky sa časom opotrebujú. V prípade potreby by mali byť kolesá vymenené. Ak vaše dieťa nosí tvrdšie topánky, tie môžu poškodiť mäkkú tkaninu výrobku.
- **Údržba** - Pravidelne kontrolujte zaistovacie zariadenia, brzdy, kolesá, popruhy, úchytky, nastavovacie páky sedadiel, spoje a príslušenstvo, aby ste sa uistili, či sú bezpečné a plne funkčné. Celý čas by mali byť voľne pohyblivé. Celú dobu by sa mali voľne pohybovať, s potrebou minimálnej údržby. Avšak, pravidelná ľahká aplikácia maziva v spreji, napr.: silikón (nepoužívajte nič masťové, ani olejové), predlži život vášho športového kočíka a uľahčí vám jeho rozkladanie a skladanie. Technický stav a údržba vášho kočíka by mali byť skontrolované pred použitím pre druhé dieťa alebo po 18 mesiacoch používania, ktorékoľvek z týchto dvoch možností sa stane skôr.

## Vizuálny jazykový kľúč:

|  |                            |  |                                 |  |                            |
|--|----------------------------|--|---------------------------------|--|----------------------------|
|  | Obráťte sa na varovanie XX |  | Zopakujte krok x-krát           |  | Stlačiť a podržať          |
|  | Správny krok               |  | Ukazovateľ všeobecných opatrení |  | Kontrola                   |
|  | Nesprávny krok             |  | Zamknúť                         |  | Pokračujte krokom XX       |
|  | Počuteľný zvuk             |  | Odomknúť                        |  | Zopakujte na druhej strane |

## Zoznam dielov:

P1: Kočík

P2: Strecha

P3: Nepremokavý plášť

## Náhradné diely:

Pre tento produkt sú k dispozícii dolevedené náhradné diely. Zákazníci zo Spojeného kráľovstva a Írska si ich môžu objednať na tejto webovej stránke: <http://www.cosatto.com/service-centre/spares>

Pre zákazníkov mimo Spojeného kráľovstva a Írska sú kontaktné informácie miestnych obchodných zástupcov k dispozícii na <http://www.cosatto.com/stockists>

Ak vyžadujete ďalšiu pomoc, kontaktujte nás na [cuddle@cosatto.com](mailto:cuddle@cosatto.com)

S1: Penová rukoväť

S2: Príchlop rukoväte

S3: Strecha

S4: Чехол сиденья

S5: doska operadla(sada)

S6: Popruhy

S7: Nepremokavý plášť

S8: Predné koleso

S9: Podnožka

S10: Kryt kolesa

S11: Košík

S12: Zadné koleso

S13: Automatické uzamknutie

# Montáž a informácie o obsluhu:

Prosím, postupujte podľa nasledujúcich schém:

- Kočík**
- 1- Rozloženie**  
Uvoľnite automatické uzamknutie(1) a následne vyťahnite rukoväť smerom hore(2)  
Zatlačte zaistovaciu páku(3), pokým nepočujete"kliknutie" a nezaistí sa druhotná blokovacia páka(4).  
Skontrolujte či rám kočíka zapadol na miesto.
- Brzdy**
- 2- Použitie**
  - 3- Uvoľnenie**
  - 4- Použitie**
  - 5- Uvoľnenie**
  - 6- Zvýšenie**
  - 7- Zníženie**
  - 8- Rozloženie**
  - 9- Zatvorenie**
  - 10- Nastavenie dĺžky pásov**  
Potiahnite nastavovač popruhov do požadovanej dĺžky(1,2 & 3)
  - 11- Nastavenie pozície ramenných pásov**
  - 12- Odstránenie**  
Zapnite suché zipsy kožušinového vrečka na nohy na zadnú časť operadla(3).  
Prevlečte medzinožnú svorku pásov cez sedadlo(2).  
Otočte "C" svorku tak, aby sa vám odkryl otvor(3), cez ktorého svorku vyvlečiete bedrový pás(4)  
Namontujete opačným postupom.
- Operadlo**
- 13- Zníženie**
  - 14- Zvýšenie**
  - 15- Zníženie**
  - 16- Zvýšenie**
  - 17- Odstránenie**
  - 18- Montáž**  
Zasuňte držiaky do ložísk rámu kočíka(1)  
Nasadte suchý zips poťahu do vonkajšej časti sedadla(2).  
Nasadte zadnú časť strechy za operadlo a zazipsujte(3).  
Upevnite pásy na rúrku rukoväť(4).
  - 19- Rozloženie**
  - 20- Zväčšenie**
  - 21- Používanie okennej klapky**
  - 22- Odstránenie**  
Opačný proces bodu (18) slúži na odmontovanie.
- Nepremokavý plášť  
Kryt sedadla**
- 23- Montáž**
  - Odstránenie**
  - 24- Uvoľnite hlavnú poistku(1) a sekundárny skladací zámok(2).**
  - 25- R**Uvoľnite suchý zips na zadnej strane operadla(1).
  - 26- Otočte "C" svorku a cez vzniknutú medzeru(1) prevlečete bedrový pás(2).**
  - 27- Držiak úplne zložte(1) a prevlečte cez štrbinu v upevňovacom bloku(2).**  
Na každej strane kočíka sú 3 držiaky. Jeden na predné rúrky kostry kočíka(3) a ďalšie dva pod sedadlo(4).
  - 28- Odpojte "C" svorku z pod sedadla(1).**
  - 29- Odopnite pás dvojitého "D" krúžku zo spodu opory na lýtka(1).**
  - 30- Vyťahnite kryt sedadla z konca opory na lýtka(1) a rúrkovej výstuže operadla(2).**
  - 31- Pred praním, odzipsujte vrchnú časť operadla(1) a odstráňte všetky tri dosky operadla(2).**  
Opačným procesom znova namontujete.
  - 32- Zatvorenie**  
Uistite sa, že je operadlo vo zvislej polohe (14).  
Vždy odstráňte nepremokavý plášť, odložte ho do piehradky a strechu úplne zazipsujte.  
Krúžok vyťahnite nahor(1), potom zatlačte druhotnú blokovaciu páku (2).  
Rukoväť tlačte vpred(3) až kým na sama automaticky neuzamkne(4).
- Kočík**



# Importante: Conserve estas instrucciones para futura referencia. Información de seguridad importante

## General:

- La sillita está indicada desde el nacimiento y para niños de un máximo de 15 kg.
- **ADVERTENCIA:** Asegúrese de que el niño esté siempre bajo la supervisión de un adulto.
- **ADVERTENCIA:** Asegúrese de que todos los dispositivos de bloqueo estén conectados antes de usar.
- **ADVERTENCIA:** Para evitar lesiones, asegúrese de mantener alejado al niño al plegar y desplegar este producto.
- **ADVERTENCIA:** No permita que el niño juegue con este producto.
- **ADVERTENCIA:** Este producto no está indicado para correr o patinar.
- **ADVERTENCIA:** Use siempre el sistema de retención.
- **ADVERTENCIA:** Use siempre la correa de entrepierna en combinación con el cinturón.
- No use piezas de repuesto ni accesorios que no sean los aprobados por Cosatto.
- Use el asiento en la posición más reclinada para recién nacidos hasta que se puedan incorporar sin ayuda.
- Se incluye una cesta para el transporte de 2 kg de productos, distribuidos uniformemente.
- Cualquier carga adicional acoplada al mango, a la parte trasera del respaldo o a los lados del vehículo afectará a su estabilidad y seguridad.
- No use una plataforma con este producto, ya que podría afectar a su seguridad.
- Accione siempre el freno al colocar o quitar al niño del vehículo.
- No lleve nunca a un segundo niño en el vehículo.
- Este producto cumple con la normativa BS EN 1888:2012.
- Asegúrese de que el niño lleve un arnés correctamente equipado y ajustado en todo momento. Las hebillas en forma de D del arnés existente se suministran para acoplar un arnés de seguridad separado aprobado por la norma BS EN 13210 de ser necesario.

## Cuidado y mantenimiento:

- El cochecito se ha diseñado para satisfacer exhaustivas normas de seguridad y, con un uso y mantenimiento correctos, ofrecerá un rendimiento excelente durante muchos años.
- **Almacenamiento** - Guarde siempre la sillita en un lugar seco. Guardar una sillita húmeda fomentará el crecimiento de moho, así que, tras exponerla a condiciones húmedas, séquela con un paño suave y déjela secar completamente antes de guardarla. No lo deje al sol durante períodos prolongados, ya que podrían decolorarse algunos tejidos.
- **Limpieza** - Lea la etiqueta de lavado y cuidados para consultar las instrucciones de limpieza del producto. Las piezas y partes de plástico y de metal deberán limpiarse con una esponja suave, agua tibia y un detergente de dureza mínima. No limpie nunca la unidad con limpiadores abrasivos, o basados en amoníaco, lejía o alcoholes.
- **Desgaste** - El chasis es resistente, pero se verá afectado si la rueda trasera tropieza con escalones o aceras. Un impacto continuo causará daños. Las gomas de las ruedas se desgastan con el uso y las ruedas deben cambiarse de ser necesario. Si el niño lleva zapatos rígidos, pueden dañar el tejido suave.
- **Mantenimiento** - Inspeccione periódicamente los dispositivos de cierre, frenos, ruedas, conjunto de arnés, retenedores, ajustadores del asiento, juntas y accesorios para cerciorarse de que sean seguros y funcionen correctamente. Deberían poder moverse en todo momento. Las ruedas deben moverse libremente en todo momento y el mantenimiento debe ser mínimo. Una ligera aplicación periódica de un lubricante en spray, como silicona (no use aceites ni grasas) ampliará la vida útil de su sillita y hará más fácil plegarla y desplegarla. Debe realizarse un mantenimiento y reacondicionado del cochecito antes de usarlo para un segundo niño o al transcurrir 18 meses, lo que suceda primero.

## Clave de lenguaje visual:

|  |                            |  |   |  |                           |
|--|----------------------------|--|---|--|---------------------------|
|  | Consulte la advertencia XX |  | Repetición de la acción (cuántas veces) |  | Pulsar y mantener pulsado |
|  | Acción correcta            |  | Flecha de acción general                |  | Comprobar                 |
|  | Acción incorrecta          |  | Bloquear                                |  | Ir al paso XX             |
|  | Sonidos                    |  | Desbloquear                             |  | Repetir en el otro lado   |

## Lista de piezas:

P1: Cochecito

P2: Capota

P3: Cubierta para la lluvia

## Recambios:

Disponemos de todos los recambios listados a continuación para su producto. Para los clientes del Reino Unido e Irlanda, por favor realicen sus pedidos a través de nuestro sitio Web: <http://www.cosatto.com/service-centre/spares> Para los clientes de fuera del Reino Unido e Irlanda, en <http://www.cosatto.com/stockists> encontrarán los datos de contacto de sus distribuidores locales.

Si necesita asistencia adicional, por favor póngase en contacto con nosotros en [cuddle@cosatto.com](mailto:cuddle@cosatto.com)

S1: Asa de espuma

S2: Extremo del asa

S3: Capota

S4: Cubierta de la sillita

S5: Placa de respaldo (set)

S6: Arnés

S7: Cubierta para la lluvia

S8: Rueda delantera

S9: Reposapiés

S10: Tope de rueda

S11: Cesta

S12: Rueda trasera

S13: Bloqueo automático

# Instrucciones de montaje y funcionamiento:

Consulte los siguientes diagramas:

## Cochecito

### 1- Apertura

Suelte el bloqueo automático (1) y tire de las asas hacia arriba (2).  
Presione la palanca de bloqueo (3) hasta que oiga un clic y la barra de bloqueo secundaria (4) se cierre.  
Compruebe que el chasis esté bloqueado.

## Freno

### 2- Aplicación

### 3- Desbloqueo

## Bloqueo de giro de la rueda delantera

### 4- Aplicación

### 5- Desbloqueo

## Asa

### 6- Elevación

### 7- Bajada

## Arnés

### 8- Apertura

### 9- Cierre

### 10- Ajuste de la longitud de las correas

Deslice el ajustador de las correas hasta una longitud adecuada (1, 2 y 3)

### 11- Ajuste de la posición de la correa de hombro

### 12- Extracción

Pase la retención de la correa de hombro a través del respaldo (1).  
Pase la retención de la correa de la entrepierna a través del asiento (2).  
Gire el enganche "C" para dejar a la vista su apertura (3) y saque la correa de la cintura del enganche (4).  
Para la colocación, realice el procedimiento contrario.

## Respaldo

### 13- Bajada

### 14- Elevación

## Apoyo para las piernas

### 15- Bajada

### 16- Elevación

## Cesta

### 17- Extracción

## Capota

### 18- Encaje

Coloque los enganches en los soportes del chasis (1).  
Enganche las sujeciones de tela a la parte exterior del asiento (2).  
Coloque la parte trasera de la capota detrás del respaldo y enganche la sujeción de tela (3).  
Conecte las correas a los tubos del asa (4).

### 19- Apertura

### 20- Extensión

### 21- Uso de la solapa de la mirilla

### 22- Extracción

Para la extracción debe realizarse el procedimiento inverso al paso 18.

## Cubierta para la lluvia

### 23- Encaje

## Cubierta de la sillita

### Extracción

24- Suelte el cierre principal (1) y el cierre plegable secundario (2).

25- Suelte las sujeciones de tela de la parte trasera del respaldo (1).

26- Gire "C" para dejar al descubierto el hueco (1) y extraiga la correa de cintura (2).

27- Pliegue la retención (1) y pásela por la ranura del bloque de montaje (2).

Hay tres retenciones a cada lado de la sillita. Una en los tubos delanteros del chasis (3) y dos en la parte inferior del asiento (4).

28- Desconecte el enganche "C" de debajo del asiento (1).

29- Desconecte la correa con la anilla de doble "D" bajo el apoyo para las piernas (1).

30- Extraiga la cubierta de la sillita del extremo del apoyo para las piernas (1) y de los tubos del respaldo (2) deslizándola hacia afuera.

31- Antes del lavado, desabroche la parte superior de la sección del respaldo (1) y extraiga las tres tablas del respaldo (2).

Para la colocación, realice el procedimiento contrario.

## Cochecito

### 32- Cierre

Asegúrese de que el respaldo esté en posición vertical 14.

Extraiga siempre la cubierta para la lluvia, colóquela en la cesta y cierre la capota por completo.

Tire de la anilla hacia arriba (1) y, a continuación, presione la barra de bloqueo secundaria (2).

Tire de las asas hacia adelante (3) hasta que se enganche el bloqueo automático (4).



# Viktigt: Spara de här instruktionerna inför framtida bruk. Viktig säkerhetsinformation

## Allmänt:

- Sittvagnen lämplig för barn från nyfödd till maximal vikt på 15 kg.
- **VARNING:** Lämna aldrig ditt barn utan uppsikt.
- **VARNING:** Kontrollera att alla låsanordningar är inkopplade före användning.
- **VARNING:** Se till att barnet inte är i närheten när du faller ut eller faller ihop produkten för att undvika skador.
- **VARNING:** Låt inte ditt barn leka med produkten.
- **VARNING:** Den här produkten är inte lämplig för löpning.
- **VARNING:** Använd alltid selen.
- **VARNING:** Använd alltid selen i grenen tillsammans med midjebältet.
- Använd endast reservdelar eller tillbehör som är godkända av Cosatto.
- Använd sätet i det mest usträckta läget för nyfödda till dess de kan sitta upp utan stöd.
- En korg ingår för transport av 2 kg jämnt fördelade varor.
- All ytterligare last upphängd på handtaget eller på vagnens sidor kommer att inverka på vagnens stabilitet och säkerhet.
- Använd inte någon plattform med den här produkten, eftersom det kan göra den osäker.
- Lägg alltid i bromsen när du lägger i eller tar upp barnet ur vagnen.
- Ha aldrig ett andra barn i produkten.
- Den här produkten uppfyller kraven i BS EN 1888:2012.
- Se till att barnet alltid har en rätt inpassad och inställd sele. D-ringar finns fästade på den medföljande selen för att fästa en separat säkerhetssele godkänd enligt BS EN 13210 om detta skulle behövas.

## Skötsel och underhåll:

- Din sittvagn är designad för att uppfylla omfattande säkerhetsstandarder och med rätt användning och skötsel kommer den att ge dig många år av problemfri användning.
- **Förvaring** - Förvara alltid din sittvagn torrt. Förvaring av en fuktig sittvagn kan leda till att mögel bildas, så torka alltid bort all fukt med en mjuk trasa och låt vagnen torka ordentligt innan den ställs undan. Lämna den inte i direkt solsken under längre perioder – vissa tyger kan blekas.
- **Rengöring** - Se rengöringsinstruktionen för tvätt av de mjuka delarna. Delarna av plast och metall kan rengöras med en svamp och varmt vatten med ett mildt rengöringsmedel. Använd aldrig rengöringsmedel som är slipande, ammoniakbaserade, blekande eller alkoholbaserade.
- **Slitage** - Chassit är starkt, men kommer att försvagas om bakhjulen får dunsas ner för trappor eller trottoarkanter. Upprepade dunsar kan orsaka skador. Hjulen slits vid användning, varför hjulen bör bytas ut vid behov. Om ditt barn har hårda skor kan dessa skada de mjuka textilerna.
- **Underhåll** - Kontrollera regelbundet alla låsanordningar, bromsar, hjul, selen, fästen, sitsinställningar, gångjärn och tillbehör att de är säkra och fullt fungerande. De ska kunna röra sig fritt i alla lägen. Hjulen ska snurra fritt i alla lägen. Mycket lite underhåll bör bli nödvändigt. En lätt applikation av ett sprejsmjörmedel, t.ex. silikon (använd inte olja eller fett) kommer att förlänga sittvagnens liv och göra det lättare att fälla ut och fälla ihop den. Sittvagnen bör servas och repareras innan du använder den till ett andra barn eller efter 18 månader, vilket som kommer först.

## Visuell språknyckel:

|  |                         |   |                           |   |                        |
|--|-------------------------|---|---------------------------|---|------------------------|
|  | Hänvisa till varning XX |  | Upprepa åtgärden x gånger |  | Tryck och håll fast    |
|  | Korrekt åtgärd          |  | Allmän åtgärdsriktning    |  | Kontrollera            |
|  | Felaktig åtgärd         |  | Lås                       |  | Fortsätt till steg XX  |
|  | Hörbart ljud            |  | Lås upp                   |  | Upprepa på andra sidan |

## Komponentlista:

P1: Sittvagn  
P2: Sufflett  
P3: Regnskydd

## Reservdelar:

De reservdelar som visas här nedan finns tillgängliga för produkten. För kunder i Storbritannien och Irland kan du beställa genom vår webbplats: <http://www.cosatto.com/service-centre/spares>  
Kunder utanför Storbritannien och Irland kan kontakta den lokala distributören, som återfinns på <http://cosatto.com/stockists>

Om du behöver ytterligare hjälp ombuds du kontakta oss på [cuddle@cosatto.com](mailto:cuddle@cosatto.com)

S1: Skumgummihandtag

S2: Handtagsmärke

S3: Sufflett

S4: Stolsöverdrag

S5: Ryggstöd (fast)

S6: Sele

S7: Regnskydd

S8: Framhjul

S9: Fotstöd

S10: Navkapsel

S11: Korg

S12: Bakhjul

S13: Automatlås

# Information om inpassning och hantering:

Var god se diagrammet:

## Sittvagn

### 1- Öppna

Lössa autolåset (1) och dra handtagen uppåt (2).

Tryck ner låsspaken (3) tills du hör ett "klick" varefter den sekundära låsstängningen (4) låser i läge.

Kontrollera att chassit är fastlåst i rätt läge.

## Bromsen

### 2- Använd

### 3- Lossa

## Framhjulets vridlås

### 4- Använd

### 5- Lossa

## Handtag

### 6- Sänkning

### 7- Ryggstödet

## Sele

### 8- Öppna

### 9- Stäng

### 10- Justera längden på selen

Dra selens justerare till lämplig längd (1, 2 & 3).

### 11- Inställning av axelremspositionen

### 12- Ta bort

Tryck axelremshållaren genom ryggstödet (1).

Tryck grenremshållaren genom sitsen (2).

Vrid "C"-klämman så att du får fram öppningen (3) och dra loss midjeremmen ur klämman (4).

Sätt tillbaka genom att utföra stegen åt andra hållet.

## Ryggstöd

### 13- Ryggstödet

### 14- Sänkning

## Vadstöd

### 15- Ryggstödet

### 16- Sänkning

## Korg

### 17- Ta bort

## Sufflett

### 18- Montering

Tryck fast armarna i fästena på chassit (1).

Sätt fast tygfästena på utsidan av sätesenheten (2).

Passa in sufflettens baksida bakom ryggstödet och sätt fast tygfästet (3).

Fäst remmarna vid handtagsröret (4).

### 19- Öppna

### 20- Förlängning

### 21- Användning av inspektionsfönsterfliken

### 22- Ta bort

Lossa genom att utföra steg ⑱ åt andra hållet.

## Regnskydd

### 23- Montering

## Stolsöverdrag

### Avlägsnande

24- Lösgör primärlåset (1) och det sekundära viklåset (2).

25- Lösgör tygfästena baktill på ryggstödet (1).

26- Vrid "C"-klämman för att exponera mellanrummet (1) och dra ut midjeremmen (2).

27- Vik ihop hållaren (1) och tryck genom springan i fästblocket (2).

Det finns tre hållare på sittvagnens vardera sida. En på framchassits rör (3) och två på sätets undersida (4).

28- Koppla loss "C"-spännet från sätets undersida (1).

29- Koppla loss den dubbla "D"-ringremmen från under vadstödet (1).

30- Dra sätesöverdraget över vadstödet ände (1) och av ryggstödsrören (2).

31- Innan du tvättar det öppnar du blytlåset till ryggstödet (1) och tar ut de tre ryggstödsplattorna (2).

Proceduren är omvänd vid montering.

## Sittvagn

### 32- Stäng

Kontrollera att ryggstödet är i uppfällt läge ⑭.

Ta alltid av regnskyddet, lägg det i korgen och stäng suffletten helt.

Dra ringen uppåt (1) och tryck sedan ner den sekundära låsstängningen (2).

Tryck handtagen framåt (3) tills automatlåset hakar i (4).





# Önemli: Lütfen bu talimatı gelecekte başvurmak için muhafaza edin. Önemli güvenlik bilgileri

## Genel:

- İttirilebilir bebek koltuğu modu, doğumdan maksimum 15 kg kullanıcı ağırlığına kadar çocuklar için uygundur.
- **UYARI:** Çocuğunuzu asla gözetimsiz bırakmayın.
- **UYARI:** Tüm kilitleme cihazlarının kullanımdan önce kilitli olmasını sağlayın.
- **UYARI:** Yaralanmayı önlemek için, bu ürün katlanırken ve açılırken çocuğunuzun uzakta olmasını sağlayın.
- **UYARI:** Çocuğunuzun bu ürünle oynamasına izin vermeyin.
- **UYARI:** Bu ürün koşmak veya kaykay yapmak için uygun değildir.
- **UYARI:** Her zaman kısıtlayıcı sistemi kullanın.
- **UYARI:** Bel kemeri ile birlikte kasık kayışını her zaman kombinasyon halinde kullanın.
- Cosatto tarafından onaylananlar dışında yedek parçaları kullanmayın.
- Yeni doğan bebekler için koltuğu yardımsız oturmaya başlayıncaya kadar en arkaya yaslanmış pozisyonda kullanın.
- 2kg ağırlığında, eşit olarak dağıtılmış eşyaların taşınması için bir sepet sağlanmıştır.
- Kola veya sırtlığın arka tarafına ya da taşıtın yanlarında herhangi bir takılı ek yük aracın kararlılığını ve güvenliğini etkileyebilir.
- Bu ürün bir platformla birlikte kullanmayın, çünkü ürünü güvensiz kılabilir.
- Araca bir çocuğu koyarken veya alırken frenleri her zaman kullanın.
- Üründe asla ikinci bir çocuk taşımayın.
- Bu ürün BS EN 1888:2012. standardına uyar.
- Çocuğunuzun doğru takılı ve ayarlanmış harnesi her zaman giydiğinizden emin olun. D-halkalar, gerektiği takdirde, BS EN 13210'a onaylı ayrı bir güvenlik harnesinin ataşmanı için mevcut harnes üzerinde sağlanırlar.

## Koruma ve Bakım:

- Bebek arabanız, kapsamlı güvenlik standartlarını karşılamak için tasarlanmıştır, doğru kullanım ve bakım uzun yıllar sorunsuz bir performansı sağlayacaktır.
- **Depolama** - Bebek arabanızı her zaman kuru saklayın. Nemli bir bebek arabasının saklanması, küf oluşumuna neden olacaktır, bu sebeple yumuşak bir bezle nemi silin ve saklamadan önce tamamen kurmasına izin verin. Asla uzun süreler boyunca güneş ışığında bırakmayın - bazı kumaşlar solabilir.
- **Temizleme** - Temizleme talimatı için yumuşak ürünlerde dikkatli yıkama bölümüne başvurun. Plastik ve metal parçalar ılık su ve yumuşak bir deterjanla sünger kullanılarak temizlenebilir. Asla aşındırıcı, amonyak bazlı, çamaşır suyu bazlı veya alkol tipi temizleyicilerle temizlemeyin.
- **Yıpranma ve Aşınma** - Gövde güçlüdür, ancak arka tekerleğin merdivenlere veya kaldırımlara çarpması halinde, zayıflayacaktır. Sürekli darbe, zarara neden olacaktır. Lastikler kullanımla birlikte aşınacaktır ve tekerlek birimleri gerekirse değiştirilmelidir. Çocuğunuz sert ayakkabılar giyerse, bunlar yumuşak kumaşa zarar verebilir.
- **Bakım** - Sabit ve takılı, tam çalışır durumda olmalarını sağlamak için düzenli olarak kilitleme cihazlarını, frenleri, tekerlekleri, harnes montajını, mandalları, koltuk ayarlayıcıları, mafsalları ve bağlantıları muayene edin. Her zaman hareket etmek için serbest olmalıdırlar. Her zaman serbest biçimde hareket etmeli ve minimum bakım gerektirmelidirler. Ancak ör. silikon (yağ veya gres kullanmayın) gibi bir spreya yağlayıcı ile ince katman halinde düzenli yağlama bebek arabanızın ömrünü uzatacak ve açılıp kapanmasını daha da kolaylaştıracaktır. Bebek arabanıza, önce gerçekleştirilmesinin geçerli olması kaydıyla, ikinci bir bebek için kullanmadan önce veya 18 ay sonra servis yapılmalı ve eski durumuna getirilmelidir.

## Görsel dil Anahtarı:

|  |                       |  |                          |  |                        |
|--|-----------------------|--|--------------------------|--|------------------------|
|  | XX uyarısına başvurun |  | İşlemi x kez tekrarlayın |  | Bas ve tut             |
|  | Doğru işlem           |  | Genel işlem oku          |  | Kontrol et             |
|  | Yanlış işlem          |  | Kilitle                  |  | XX adımına ilerle      |
|  | Sesli ikaz            |  | Kilidi aç                |  | Diğer tarafta tekrarla |

## Parça Listesi:

- P1: Bebek arabası  
P2: Katlanır üst örtü  
P3: Yağmur örtüsü

## Yedek Parçalar:

Aşağıda gösterilen yedek parçalar, ürününüz için mevcuttur. İngiltere ve İrlanda müşterileri için, web sitemiz yoluyla sipariş edin: <http://www.cosatto.com/service-centre/spares>  
İngiltere ve İrlanda dışındaki müşteriler için, yerel distribütörünüze ilişkin iletişim bilgilerinizi <http://www.cosatto.com/stockists> adresinde görebilirsiniz  
İlave yardıma ihtiyaç duyarsanız, lütfen [cuddle@cosatto.com](mailto:cuddle@cosatto.com) e-posta adresi yoluyla bizimle iletişime geçin.

- S1: Köpük Tutamak Kaplaması  
S2: Tutamak Düğmesi  
S3: Katlanır üst örtü  
S4: Koltuk örtüsü  
S5: Arkalık (ayarlı)

- S6: Harnes  
S7: Yağmur örtüsü  
S8: Ön tekerlek  
S9: Ayak dayama yeri  
S10: Tekerlek kapağı

- S11: Sepet  
S12: Arka tekerlek  
S13: Otomatik Kilit

# Bağlantı ve Kullanım bilgisi:

Lütfen aşağıdaki şekillere başvurun:

## Bebek arabası

### 1- Açma

Otomatik kilidi (1) serbest bırakın ve ardından tutamakları yukarı (2) doğru çekin. Kilitleme koluna (3) 'Klik' sesi duyuluncaya ve ikincil kilitleme çubuğu (4) yerinde kilitleninceye kadar aşağı doğru bastırın. Gövde yerinde kilitlenir.

## Fren

### 2- Uygulama

### 3- Serbest bırakma

## Ön tekerlek döner kilidi

### 4- Uygulama

### 5- Serbest bırakma

## Tutamak

### 6- Kaldırma

### 7- İndirme

## Harnes

### 8- Açma

### 9- Kapama

### 10- Kayış uzunluğunu ayarlama

Kayış ayarını uygun bir uzunluğa (1, 2 ve 3) kaydırın.

### 11- Omuz kayış pozisyonunu ayarlama

### 12- Çıkarma

Omuz kayışı tutucusunu arkalık (1) içinden ittirin.

Kasık kayışı tutucusunu oturak (2) içinden ittirin.

"C" klipsi, açıklığı (3) ortaya çıkacak şekilde döndürün ve bel kayışını klipsten (4) dışı doğru kaydırın.

Yeniden takma işlemi, bu prosedürün tersine bir sırada yapılmalıdır.

## Arkalık

### 13- İndirme

### 14- Kaldırma

## Bacak desteği

### 15- İndirme

### 16- Kaldırma

## Sepet

## Katlanır üst örtü

### 17- Çıkarma

### 18- Takma

Gövdedeki (1) tertibata destekleri geçirin.

Kumaş bağlarını oturak biriminin (3) dışına bağlayın.

Arkalığın arka kısmında üst örtünün arkasını takın ve kumaş bağını (3) bağlayın.

Kayışları tutamak borusuna (4) bağlayın.

### 19- Açma

### 20- Uzatma

### 21- Gözetleme penceresi kanadını kullanma

### 22- Çıkarma

Çıkarma işlemi adımın tersidir (18).

## Yağmur örtüsü

## Koltuk örtüsü

### 23- Takma

### Çıkarma

24- Birincil kilit (1) ve ikincil katlama kilidini (2) açın.

25- Arkalığın (1) arkasındaki kumaş bağlarını açın.

26- "C" klipsi, açıklığı (1) ortaya çıkacak şekilde döndürün ve bel kayışını (2) dışı doğru kaydırın.

27- Tutucuyu düz (1) katlayın ve yuvayı montaj bloğunun (2) içine doğru bastırın. Bebek arabasının her bir tarafında üç tutucu bulunur. Biri ön gövde borusu (3) üzerinde ve ikisi koltuğun (4) alt kısmında.

28- Koltuğun (1) altından "C" klipsini ayırın.

29- Baldır desteğinin (1) altında çift "D" halka kayışını ayırın.

30- Baldır desteğinin ucundan (1) ve arkalık borusundan koltuk örtüsünü kaydırıp çıkarın.

31- Yıkamadan önce, arkalık bölümünün (1) üzerinde fermuarı açın ve üç arkalık panelini (2) çıkarın.

Yeniden takma işlemi, bu prosedürün tersine bir sırada yapılmalıdır.

## Bebek arabası

### 32- Kapama

Arkalığın dik pozisyonda olmasını (14) sağlayın.

Yağmur örtüsünü her zaman çıkarın, sepete yerleştirin ve üst örtüyü tamamen kapatın.

Halkayı yukarı doğru (1) çekin ve ardından ikincil kilitleme çubuğunu (2) aşağıya doğru bastırın.

Otomatik kilit (4) geçinceye kadar tutamaklara (3) ileri doğru bastırın.

# هام: حافظ على هذه التعليمات للرجوع إليها في المستقبل .

## معلومات هامة للسلامة

### عامة

- تكون عربة الأطفال (سترولر) مناسبة للأطفال من الولادة وحتى الحد الأقصى لوزن المستخدم 15 كجم.
- **تحذير:** لا تترك طفلك دون رقابة.
- **تحذير:** تأكد من أن جميع الأقفال تعمل بصورة جيدة قبل الاستعمال.
- **تحذير:** لتجنب الإصابات تأكد من أن طفلك يكون بعيداً أثناء فتح وطي هذا المنتج.
- **تحذير:** لا تدع طفلك يلعب بهذا المنتج.
- **تحذير:** هذا المنتج غير مناسب للركد أو التزلج.
- **تحذير:** قم دائماً باستخدام نظام التقييد.
- **تحذير:** قم دائماً باستخدام أربطة المنفرج مع حزام أمان الخصر.
- لا تستخدم قطع الغيار أو غيرها من الملحقات غير تلك التي وافقت عليها كوزاتو.
- استخدام المقعد في أقصى درجات تسطحه للأطفال حديثي الولادة حتى يتمكنوا من الجلوس دون مساعدة.
- يتم توفير سلة لحمولة 2 كجم من الأشياء على أن تكون موزعة بالتساوي.
- أي وزن إضافي يعلق على المقبض أو الجزء الخلفي من مسند الظهر أو على جانبي العربة سوف يؤثر على استقرارها وسلامتها.
- لا تستخدم لوحة وقوف مع هذا المنتج لأنها قد تجعل المنتج غير آمن.
- قم بالضغط على الفرامل حينما يتم بوضع أو حمل الطفل من العربة.
- لا تضع طفل ثان على المنتج أبداً.
- جيب خلفي بالهود - أقصى وزن 700 جرام. جيب أجهزة الوسائط المتعددة - أقصى وزن 700 جرام.
- حامل المشروبات البلاستيكية - أقصى وزن 500 جرام.
- هذا المنتج يتوافق مع BS EN 1888:2012.
- التأكد من أن طفلك يرتدي حزام الأمان المثبت بإحكام في وضعه الصحيح في جميع الأوقات. يتم توفير حلقات D على حزام الأمان المتواجد لربط حزام أمان منفصل يتوافق مع BS EN 13210 في حالة أن الوضع يتطلب ذلك.

## السيارة والصيانة:

- عربة الأطفال مصممة لتستوفي جميع مقاييس الأمان والاستخدام والصيانة الصحيحة، ستحصلين على سنوات عديدة من الأداء الجيد.
- التخزين  
قومي بتخزين عربة الأطفال (الستروالر) الخاصة بك دائماً بحالة جافة. سيحفز تخزين عربة الأطفال (الستروالر) رطبا تكون التعفن، لذا قومي دائماً بتجفيف أي رطوبة بقطعة قماش ناعمة و اتركها حتى تجف تماماً قبل التخزين.  
لا تتركه أبداً تحت أشعة الشمس لفترات طويلة، فمن الممكن أن يبهت لون بعض الأقمشة.
- التنظيف  
قم بالرجوع إلى تعليمات الغسيل الموجودة على السلع الناعمة لتعليمات التنظيف.  
يمكن تنظيف الأجزاء البلاستيك والمعدن بالماء الدافئ والمنظفات الخفيفة.  
لا يجب تنظيفه بمنظفات قوية ففاذة، أو تحتوي على الأمونيا، أو المبيضات أو الكحوليات.
- البلى والتمزق  
أن الهيكل ممتين ولكن يمكن أن يضعف في حالة إصطدام العجلة الخلفية بالدرج أو الرصيف. والإصطدام المستمر سوف يسبب الضرر.  
ستبلى الإطارات مع الاستعمال وينبغي استبدال وحدات العجلات إذا لزم الأمر.  
إذا كان طفلك يرتدي الأحذية القوية فهذا قد يضر بالنسيج الناعم.
- الصيانة  
قم بتفقد الأجزاء مثل الأقفال، والفرامل، والعجلات، تجميع حزام الأمان، الخطافات، معجل المقاعد والمفاصل والمثبتات بانتظام لضمان أنها آمنة وتعمل بكفاءة. ينبغي أن تكون حرة في الحركة في جميع الأوقات.  
يجب أن تتحرك العجلات بشكل حر طوال الوقت مع الاحتياج لوجود لحد أدنى من الصيانة.  
ومع ذلك، يساعد الاستخدام الخفيف لمزيت رش مثل السليكون بشكل منتظم (لا تستخدم الزيت أو الشحم) على إطالة عمر عربة الأطفال (الستروالر) الخاصة بك كما تسهل من عملية الفتح والطي.  
ينبغي صيانة عربة الأطفال وإعادةها إلى حالتها الأولى قبل استخدامها للطفل الثاني أو بعد 81 شهر، أيهما أقرب.

## مفتاح اللغة البصرية

|  |                         |  |                    |  |                      |
|--|-------------------------|--|--------------------|--|----------------------|
|  | به هشدار XX مراجعه كنيد |  | تكرار الفعل X مرات |  | اضغط مع الاستمرار    |
|  | الإجراء الصحيح          |  | سهام الفعل العام   |  | الاختيار             |
|  | الإجراء غير الصحيح      |  | قفل                |  | انتقل إلى الخطوة XX  |
|  | صوت مسموع               |  | فتح                |  | كرر على الجانب الآخر |

## قائمة الأجزاء:

- P1: عربة الأطفال  
P2: هود  
P3: غطاء المطر

## أجزاء قطع الغيار:

قطع الغيار المبنية أذناه متوفرة للمنتج الخاص بك. بالنسبة لعملاء المملكة المتحدة وإيرلندا، اطلب من خلال موقعنا على الانترنت:  
<http://www.cosatto.com/service-centre/spares>  
العملاء خارج المملكة المتحدة وأيرلندا، معلومات الاتصال الخاصة بالموزع المحلي الخاص بك يمكن أن تجدها على  
<http://www.cosatto.com/stockists>  
إذا كنت بحاجة إلى أي مساعدة إضافية، يرجى الاتصال بنا على [cuddle@cosatto.com](mailto:cuddle@cosatto.com)

- S1: مقبض فوم  
S2: مؤخرة المقبض  
S3: هود  
S4: غطاء المقعد  
S5: لوحة مسند الظهر (الضبط)  
S6: حزام الأمان  
S7: غطاء المطر  
S8: عجل أمامي 2 x  
S9: مسند القدم  
S10: غطاء العجلة  
S11: السلة  
S12: عجل خلفي 2 x  
S13: قفل اتوماتيكي

## عربة الأطفال

### 1- الفتح

قومي بفك القفل الاتوماتيكي (1) ثم قومي بشد المقابض إلى أعلى (2).  
اضغطي على ذراع القفل لأسفل (3) حتى سماع صوت "طقطقة" ويكون عمود القفل الثانوي (4) مقللاً في مكانه.  
أكدي من أن الشاسيه مغلق بصورة صحيحة.

## الفرامل

### 2- تطبيق الإغلاق

### 3- الإنفلات

### 4- تطبيق الإغلاق

### 5- الإنفلات

### 6- رفع

### 7- إنزال

### 8- الفتح

### 9- الغلق

### 10- ضبط طول الحزام

قومي بدرج مضبط الحزام للطول المناسب (1 & 2 & 3).

### 11- ضبط وضع حزام الكتف

### 12- إزالة

قومي بتمرير مثبتات حزام الكتف في مسند الظهر (1).

قومي بتمرير مثبتات حزام الحجر في المقعد (2).

قومي بتدوير مشبك "C" لكشف فتحتها (3) ثم إدراجي حزام الخصر خارج المشبك (4).

لإعادة التركيب قومي بإتباع عكس الخطوات.

## مسند ظهر

### 13- إنزال

### 14- رفع

### 15- إنزال

### 16- رفع

### 17- إزالة

### 18- التركيب

إضغطي الأقواس على الحوامل بالشاسيه (1).

اربطي مشابك القماش بخارج وحدة المقعد (2).

"قومي بتركيب ظهر الهود وراء مسند الظهر واربطي مشبك القماش (3).

قومي بتوصيل الأحزمة بالإطارات الداخلية للمقبض (4).

## سناد ريلة الساق

## السلة

## هود

### 19- الفتح

### 20- التمديد

### 21- استخدام قلاب النافذة

### 22- إزالة

الإزالة هي عكس الخطوة (18) .

### 23- التركيب

### إزالة

## غطاء المطر

## غطاء المقعد

24- قومي بتحرير القفل الأساسي (1) وقفل الطي الثانوي (2).

25- قومي بتحرير مثبتات القماش من خلف مسند الظهر (1).

26- قومي بتدوير مشبك "C" لكشف فتحتها (1) ثم إدراجي حزام الخصر خارج المشبك (2).

27- قومي بطي المثبات بشكل مستو (1) ومرري عبر الفتحة الموجودة في قالب التنبيت (2).

هناك ثلاثة مثبتات على كل جانب من عربة الأطفال (السترويلر).

مثبات بأعلى الإطارات الداخلية للشاسيه الأمامي (3) واثنتان على الجانب السفلي من المقعد (4).

28- قومي بفصل المشبك (C) من المقعد السفلي (1).

29- قومي بفصل حزام الحلقة "D" تحت سناد ريلة الساق (1).

30- مرري غطاء المقعد سريعاً من على سطح سنادة ريلة الساق (1) ومن على الإطارات الداخلية لمسند الظهر (2).

31- قبل الغسل، افتحي أعلى جزء مسند الظهر (1) وقومي بإزالة لوحات مسند الظهر الثلاث (2).

لإعادة التركيب قومي بإتباع عكس الخطوات.

### 32- الغلق

## عربة الأطفال

تأكدي من أن مسند الظهر في وضعية مستقيمة (14) .

قومي بفك غطاء الأمطار، وضعيه في السلة واغلقي الهود بالكامل.

اسحبي الحلقة لأعلى (1) ثم اضعطي على عمود القفل الثانوي لأسفل (2).

قومي بالضغط على المقابض إلى الأمام (3) حتى يتم الغلق الاتوماتيكي (4).

# مهم: این دفترچه راهنما را برای دفعات بعدی نگه دارید.

## اطلاعات مهم در خصوص ایمنی

### اطلاعات کلی

این رورونک برای کودکان از بدو تولد تا حداکثر وزن 15 کیلوگرم مناسب است.

- **هشدار:** هرگز کودک خود را تک و تنها بدون مراقب و توجه رها نکنید.
- **هشدار:** قبل از استفاده از محکم بسته شدن تمام وسایل قفل کننده مطمئن شوید.
- **هشدار:** جهت جلوگیری از آسیب دیدگی، هنگام باز و بسته کردن این محصول مطمئن شوید که کودکان دور از این محصول نگه داشته شود.
- **هشدار:** اجازه ندهید که کودکان با این محصول بازی کند.
- **هشدار:** این محصول مناسب دویدن یا اسکیت نیست.
- **هشدار:** همیشه از سیستم مهار استفاده کنید.
- **هشدار:** همیشه از بند زیر کشاله در ترکیب با کمر بند دور کمر استفاده کنید.
- از قطعات پدکی یا لوازم جانبی به غیر از قطعاتی که مورد تایید Coasto است استفاده نکنید.
- برای کودکان تازه متولد شده تا زمانی که بتوانند بدون کمک بلند شوند و بنشینند صندلی را در خوابیده ترین حالت قرار دهید.
- سیدی برای حمل کالا تا وزن ۲ کیلوگرم ارائه شده به شرطی که وزن به طور مساوی توزیع شود.
- هرگونه بار اضافی متصل به دسته یا روی پشت پستی یا روی کناره های وسیله روی ثبات و ایمنی وسیله نقلیه تاثیر می گذرد.
- از کفی برای این محصول استفاده نکنید زیرا ممکن است باعث ناامنی این محصول شود.
- همیشه هنگام گذاشتن یا بلند کردن کودک از وسیله نقلیه، ترمز را اعمال کنید.
- هرگز کودک دومی را روی این محصول حمل نکنید.
- جیب عقبی روی سابیان - حداکثر وزن 700 گرم. جیب دستگاه چندرسانه ای - حداکثر وزن 700 گرم.
- قمقمه پلاستیکی - حداکثر وزن 500 گرم.
- این محصول مطابق با استانداردهای 1888:2012 EN BS است.
- همیشه مطمئن شوید که طناب مهارکننده کودکان به درستی نصب و تنظیم شده باشد. در صورت نیاز، جهت نصب یک طناب مهارکننده ایمن جدا، حلقه های D روی طناب مهارکننده موجود قرار داده می شوند که مطابق با استانداردهای 13210 EN BS است.

## مراقبت و نگه داری:

- رورونک شما مطابق با استانداردهای ایمنی جامع طراحی شده است، و با استفاده و نگهداری صحیح این امکان را به شما خواهد داد تا سال های زیادی بدون مشکلی در عملکرد، از آن استفاده نمایید.
- **انبار**  
کالسکه خود را همیشه در مکانی خشک نگه دارید. انبار کردن کالسکه در جای مرطوب باعث رشد قارچ و کپک خواهد شد، بنابراین رطوبت آن را با یک پارچه نرم بگیرید و قبل از نگهداری در انبار، بگذارید کاملاً خشک شود.  
از قراردادن در زیر نور خورشید به مدت طولانی خودداری نمایید- این کار ممکن است باعث از بین رفتن پارچه شود.
- **پاکسازی**  
برای دستور العمل تمیز کردن، به بخش مراقبتهای شستشوی کالای نرم مراجعه کنید.  
قطعات پلاستیکی و فلزی را می توانید با آب گرم و مایع شستشوی ملایم تمیز کنید.  
هرگز جهت پاکسازی از مواد ساینده، آمونیاک، سفیدکننده یا تینر استفاده نکنید.
- **فرسودگی**  
این شاسی قوی است اما چنانچه چرخ عقب با پله ها یا جداول پیادو رو برخورد کند ضعیف خواهد شد. ضربه های مداوم باعث آسیب دیدگی خواهد شد.  
لاستیک ها در اثر استفاده فرسوده خواهند شد و در صورت لزوم باید اقدام به تعویض چرخ ها کرد.  
چنانچه کودکان کفش های سخت می پوشند این ممکن است به پارچه نرم آسیب برساند.
- **نگه داری**  
به طور منظم وسایل قفل کننده، ترمز ها، چرخ ها، قطعات طناب مهارکننده، چفت ها، تنظیم کننده های صندلی، محل های اتصال و لوازم جانبی را بازرسی کنید تا مطمئن شوید که ایمن هستند و عملکرد تمام عیاری دارند. آن ها باید همیشه برای حرکت آزاد باشند.  
آن ها باید در هر زمان آزادانه حرکت کنند و باید از آنها حداقل نگهداری ممکن صورت پذیرد.  
با این حال اعمال لایه نازکی از اسپری روان کننده از قبیل سیلیکون (از روغن یا گریس استفاده نکنید) به طور منظم عمر کالسکه را افزایش خواهد داد و باز و بسته شدن را آسان تر خواهد کرد.  
باید قبل از آنکه رورونک را برای بچه دوم استفاده کنید، یا بعد از ۸۱ ماه، هرکدام که زودتر است، آن را سرویس و نوکاری کنید.

## راهنمای زبان بصری

|  |                         |  |                             |  |                        |
|--|-------------------------|--|-----------------------------|--|------------------------|
|  | به هشدار XX مراجعه کنید |  | این عمل را X بار تکرار کنید |  | فشار دهید و نگه دارید  |
|  | عمل درست                |  | فلش عمل کلی                 |  | بررسی کنید             |
|  | عمل نادرست              |  | قفل کردن                    |  | تا مرحله XX ادامه دهید |
|  | صدای قابل شنیدن         |  | باز کردن                    |  | در طرف دیگر تکرار کنید |

## لیست قطعات:

P1: رورونک

P2: هواکش

P3: سایه بان

## قطعات یدکی:

قطعات یدکی نشان داده شده در ذیل، برای محصول شما موجود هستند. مشتریان انگلستان و ایرلند، می توانند از طریق وبسایت ما سفارش دهند:  
<http://www.cosatto.com/service-centre/spares>  
 مشتریان خارج از انگلستان و ایرلند می توانند در وبسایت  
<http://www.cosatto.com/stockists> تماس توزیع کننده محلی شان دسترسی یابند.  
 (با کنت بحاجه ایلی آی مساعده اضافیه، یرجی الاتصال بنا علی [cuddle@cosatto.com](mailto:cuddle@cosatto.com))

S8: چرخ جلو 2 عدد

S9: زیر پایی

S10: درپوش چرخ

S11: سبده

S12: چرخ عقب 2 عدد

S13: قفل خودکار

S1: دسته فوم

S2: گیره دسته

S3: هواکش

S4: پوشش صندلی

S5: صفحه پشتی (ست)

S6: طناب مهارکننده

S7: سایه بان



# اطلاعات در مورد نحوه نصب و استفاده:

لطفاً به نمودارهای زیر مراجعه نمایید:

## رورونک -1 باز کردن

- قفل خودکار را رها کنید (1) و دسته ها را به سمت بالا بکشید (2).  
اهرم قفل کننده (3) را به سمت پایین فشار دهید تا یک صدای «تیک» شنیده شود و میله قفل ثانویه (4) در جایگاه خود محکم و قفل شود.  
بررسی کنید که شاسی در جایگاه خود قفل شده باشد.

## تیریز -2 اعمال بند

## -3 رها کردن

## قفل مفصل چرخان جرخ جلو -4 اعمال کردن

## -5 رها کردن

## دستگیره -6 بالا بردن

## -7 پایین آوردن

## طناب مهارکننده -8 باز کردن

## -9 بستن

## تنظیم طول بند -10

تنظیم کننده بند را بلغزانیید تا در طول مناسب قرار گیرد (1، 2 و 3).

## تنظیم حالت بند شانه -11

## جدا کردن -12

نگه دارنده بند شانه را بکشید (1).

نگه دارنده بند زیر کشاله را از زیر صندلی بکشید (2).

گیره "C" را بچرخانید تا راه ورود آن قابل رویت شود (3) و بند کمر را از گیره رد کنید (4).  
نصب مجدد عکس این فرایند است.

## پشتی -13 پایین آوردن

## -14 بالا بردن

## ساق بند کودک -15 پایین آوردن

## -16 بالا بردن

## سید -17 جدا کردن

## هو اکش -18 اتصال

قلاب ها را روی پایه های روی شاسی بکشید (1).

نوار های چسبی پارچه ای را به خارج صندلی نصب کنید (2).

عقب هو اکش را پشت پشتی تنظیم کنید و نوار چسبی پارچه ای را نصب کنید (3).  
تسمه ها را به روکش دسته وصل کنید (4).

## -19 باز کردن

## -20 افزایش

## -21 استفاده از زبانه پنجره دید

## -22 جدا کردن

جداسازی عکس مرحله (18) است.

## -23 اتصال

## جدا کردن

-24 قفل اصلی (1) و قفل تا کردن فرعی (2) را آزاد کنید.

-25 گیره های پارچه در عقب پشتی (1) را آزاد کنید.

-26 گیره "C" را بچرخانید تا راه ورود آن قابل رویت شود (1) و بند کمر را از گیره رد کنید (2).

-27 نگاهارنده را تا بزنید (1) و آن را به داخل شیار محل نصب فشار دهید (2).

سه نگاهارنده در هر طرف کالسکه وجود دارد.

یکی در روکش شاسی جلو (3) و دومی در قسمت زیرین صندلی (4).

-28 گیره "C" را از زیر صندلی جدا کنید (1).

-29 تسمه حلقه دوتایی "D" در زیر تکیه گاه ساق پا را جدا کنید (1).

-30 روکش صندلی را بلغزانیید تا از انتهای تکیه گاه ساق پا (1) و لوله پشتی بیرون بیاید (2).

-31 قیل از شستشو، زیب بخش بالای پشتی را باز کرده (1) و سه صفحه پشتی را خارج نمایید (2).

نصب مجدد عکس این فرایند است.

## بستن -32

مطمئن شوید که پشتی در حالت قائم قرار داشته باشد (14).

همیشه پوشش باران را برداشته، آنرا درون سبد بگذارید و پوشش را کاملاً ببندید.

حلقه را به سمت بالا بکشید (1) سپس میله قفل ثانویه را به پایین فشار دهید (2).

دسته ها را به سمت جلو هل دهید (3) تا قفل خودکار در جایگاه خود محکم شود (4).

## رورونک

## سایه یان

## پوشش صندلی

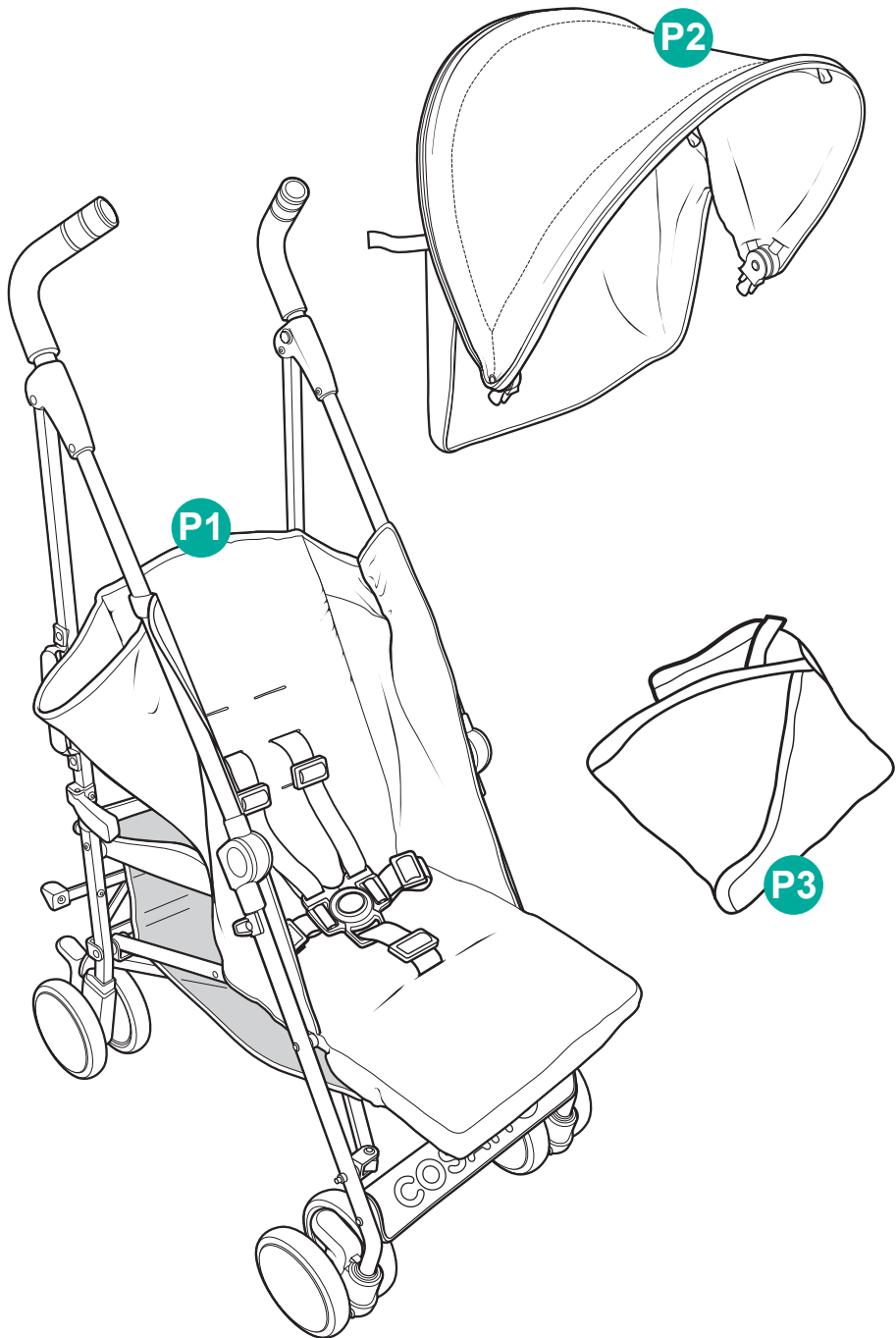

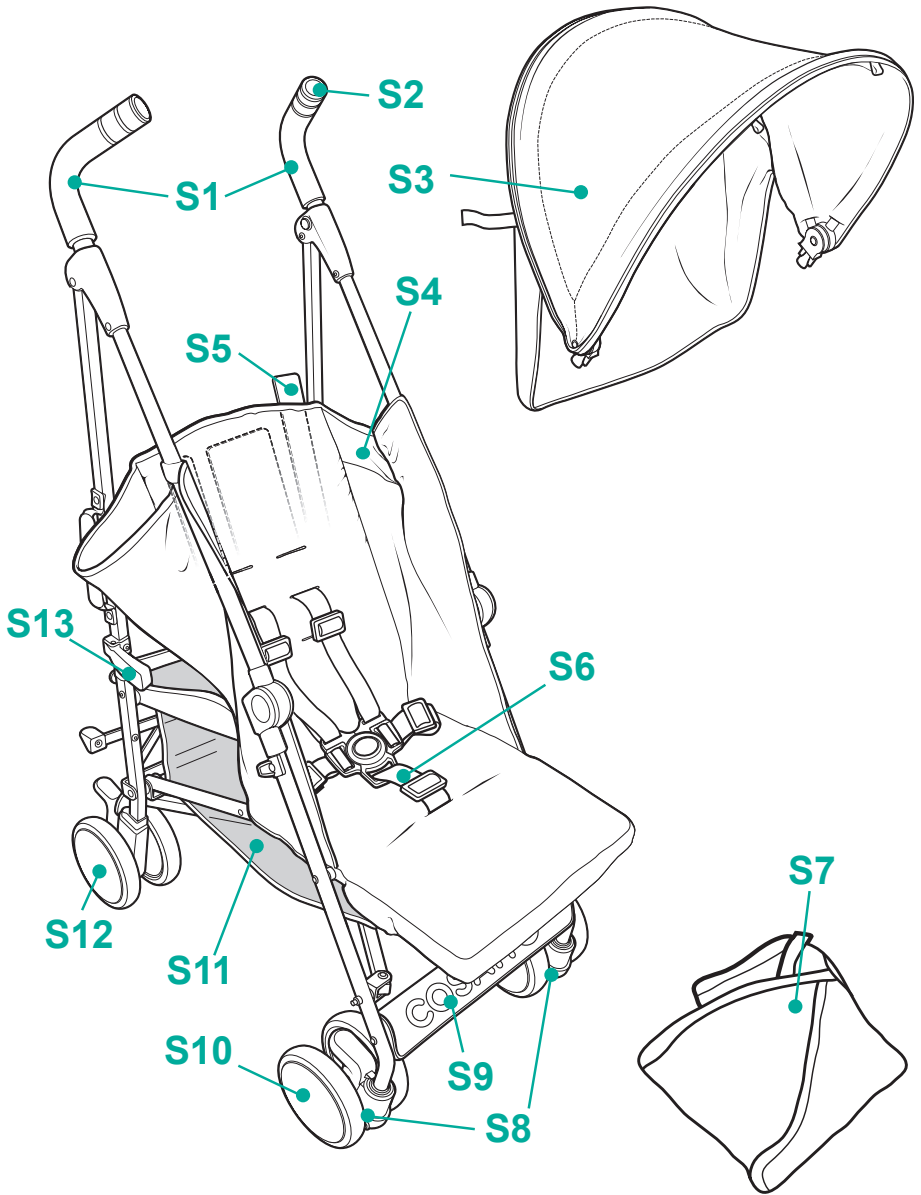

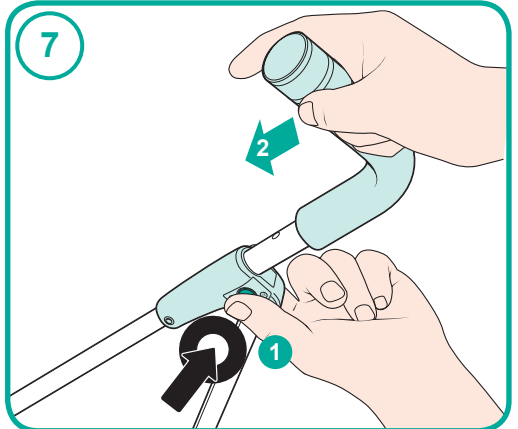
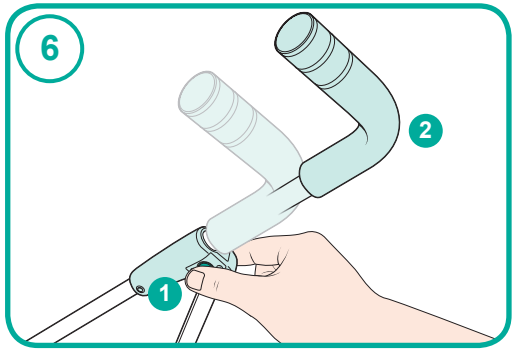
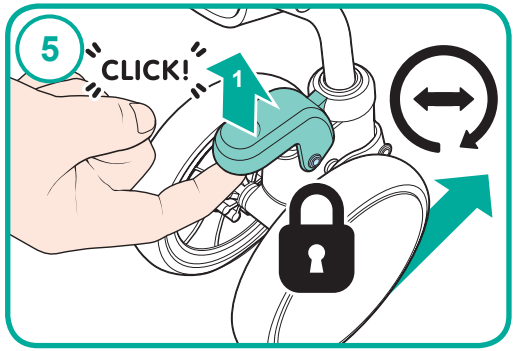
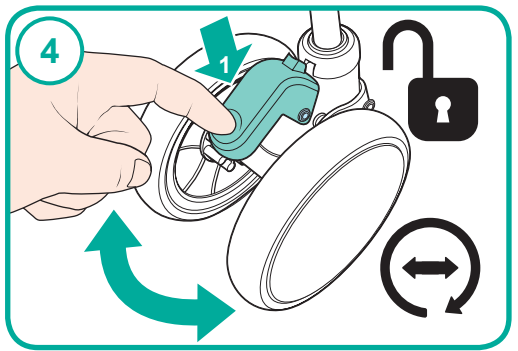
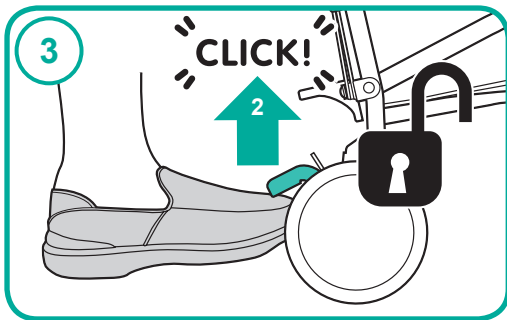
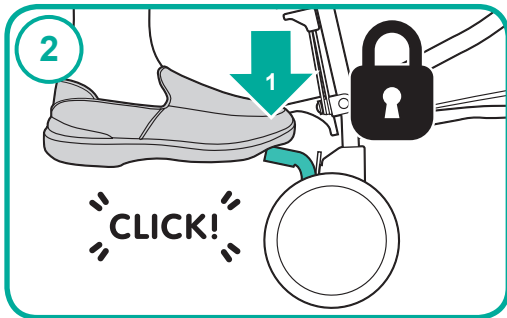
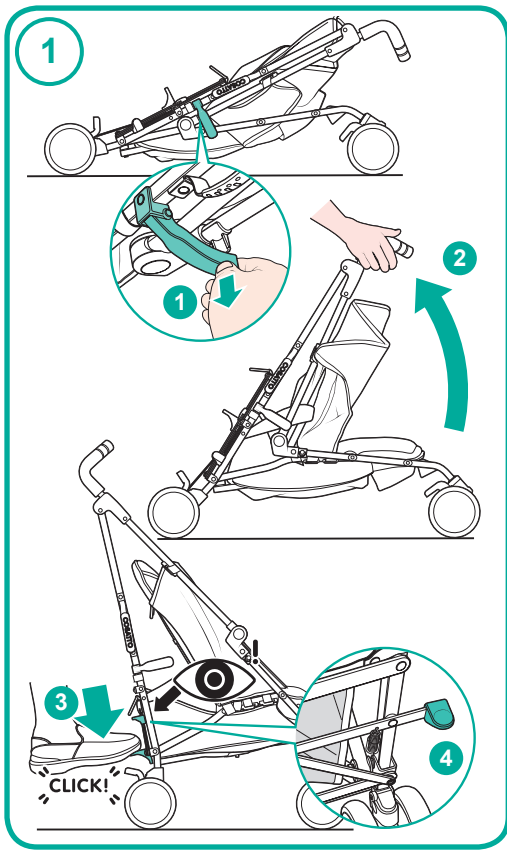

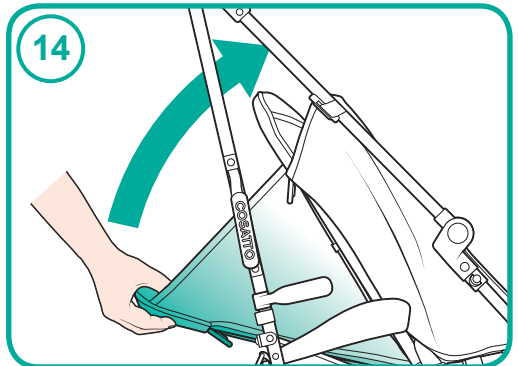
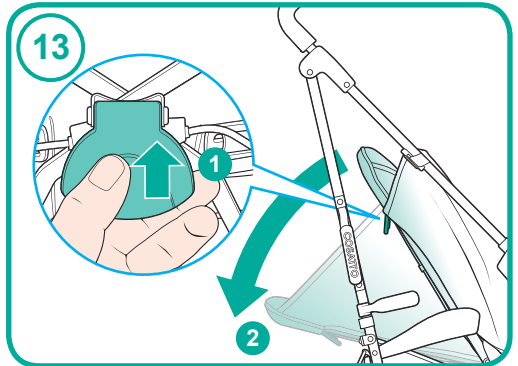
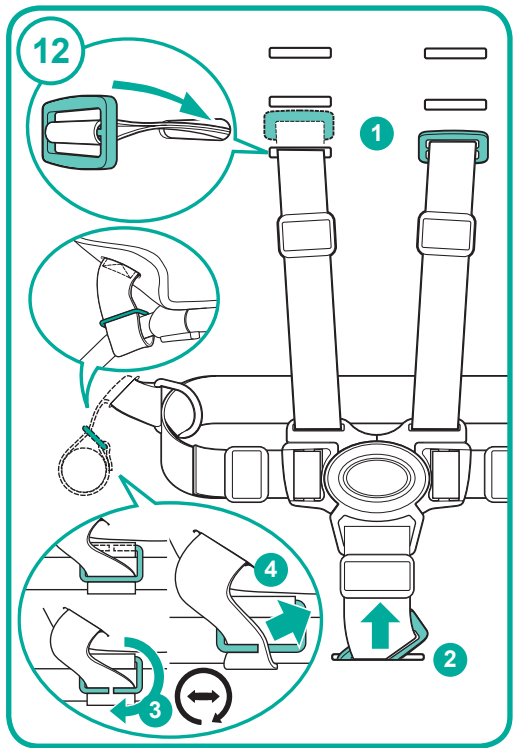
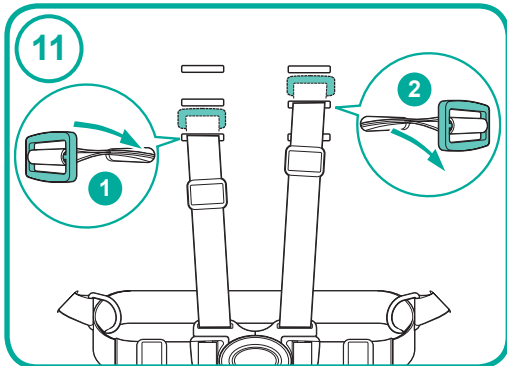
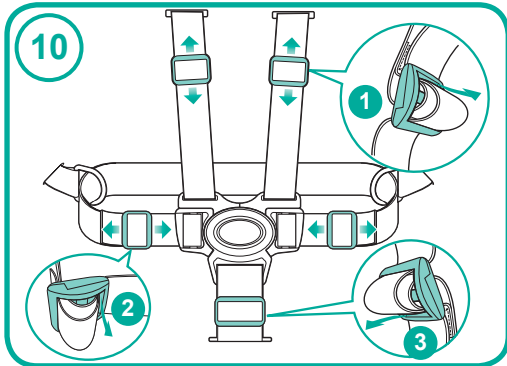
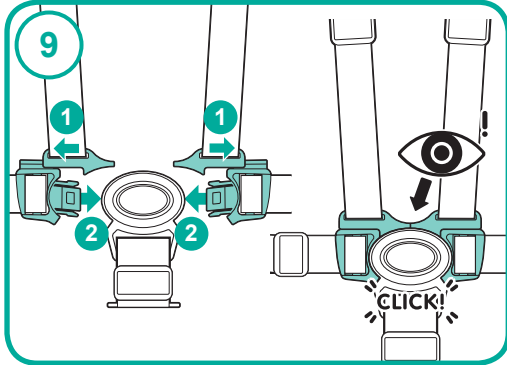
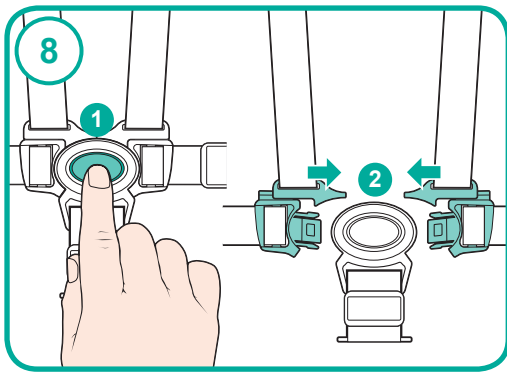

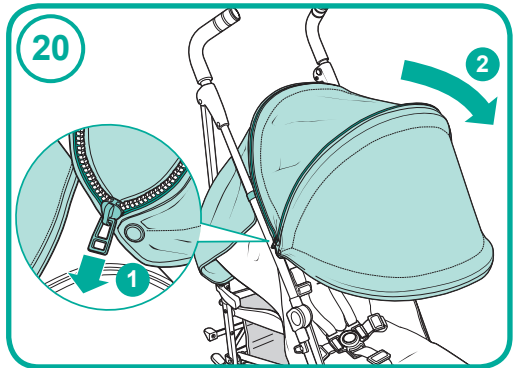
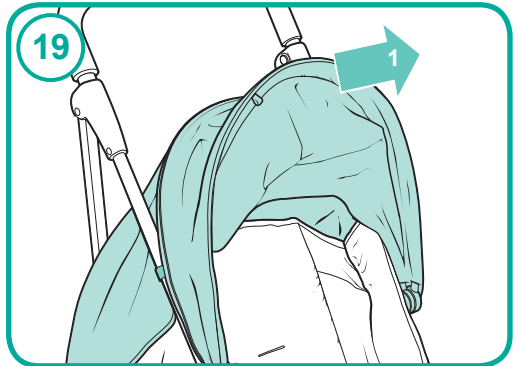
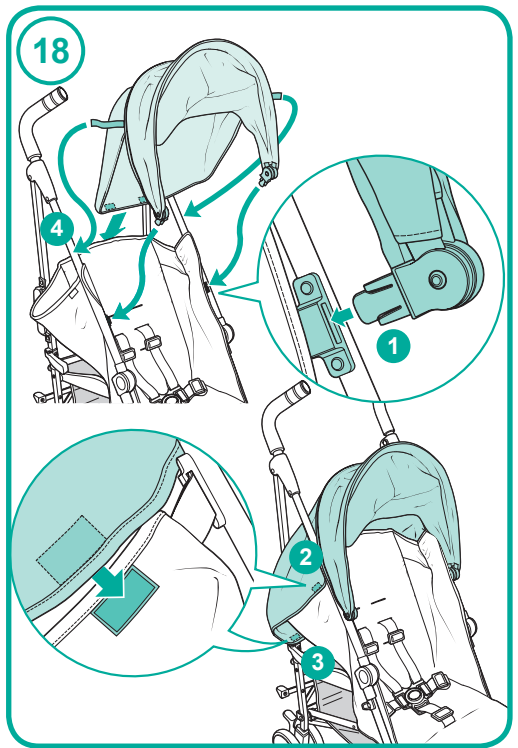
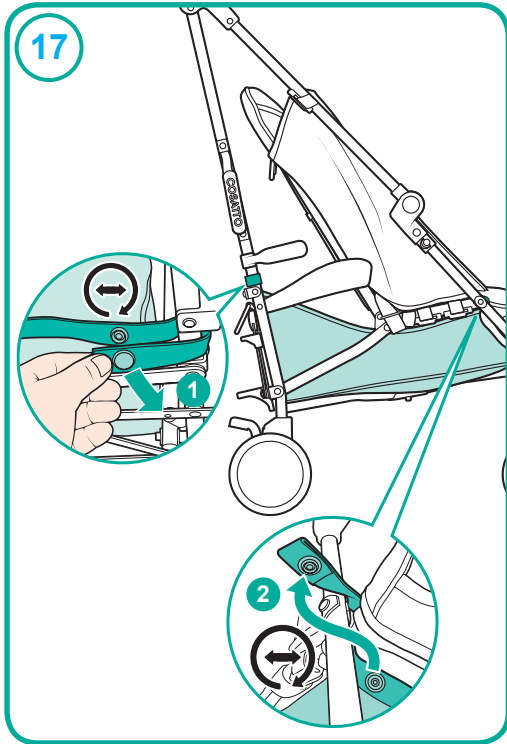
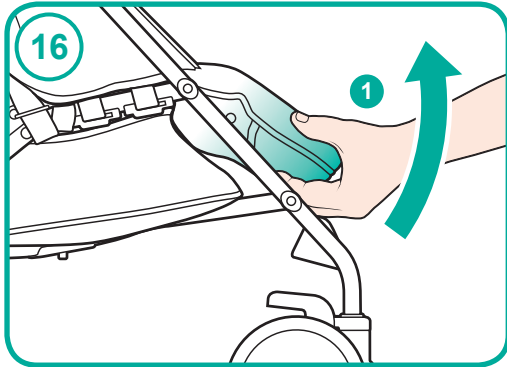
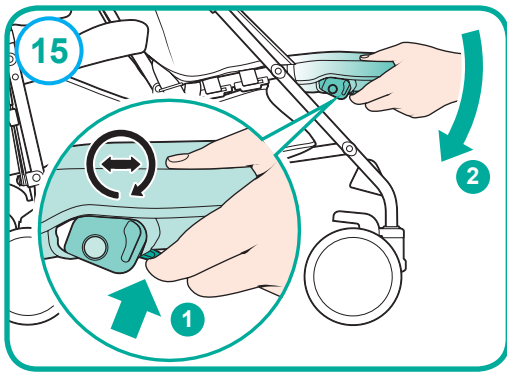

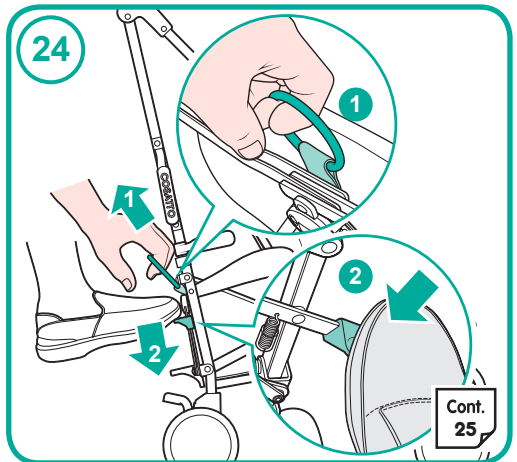
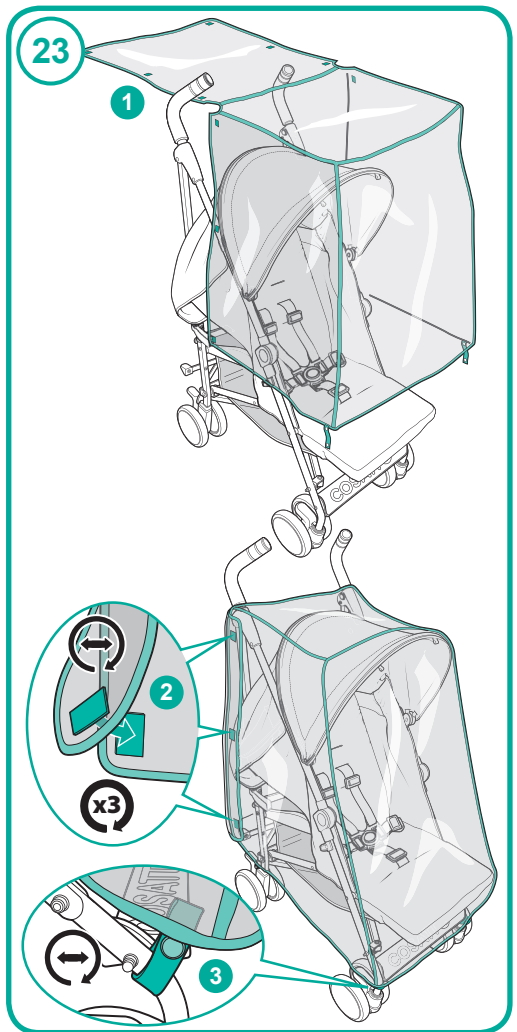
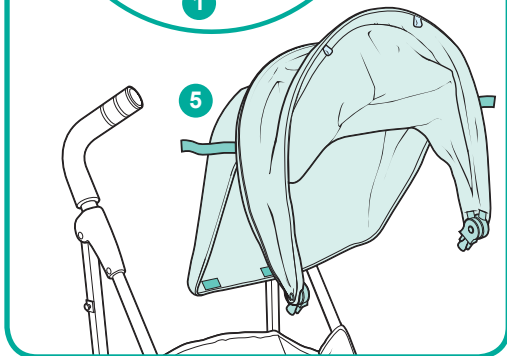
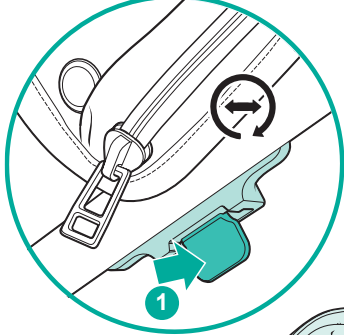
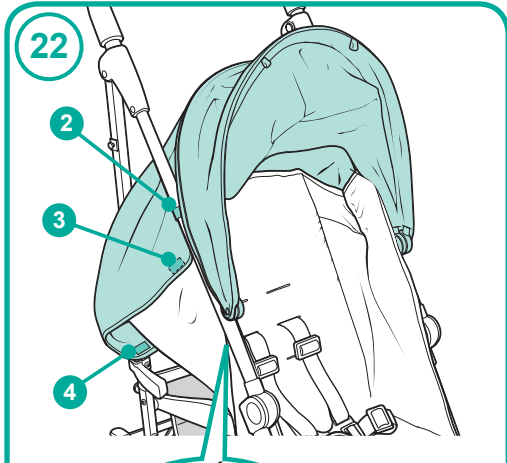
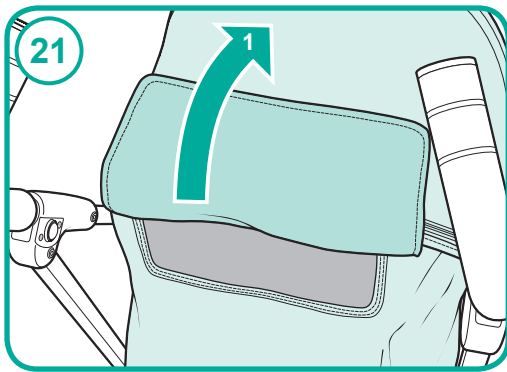

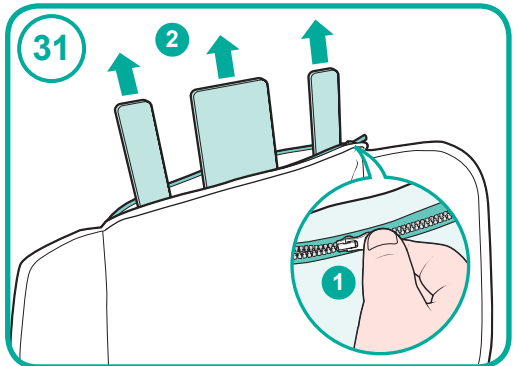
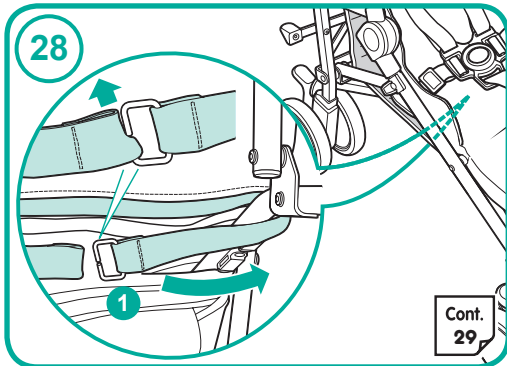
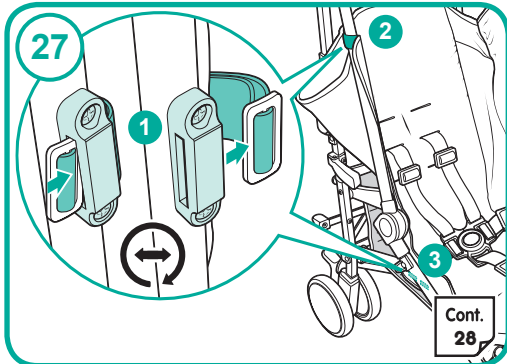
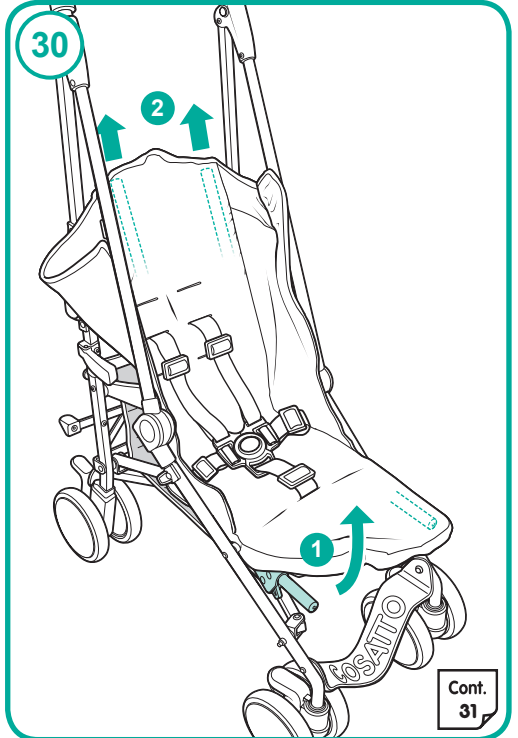
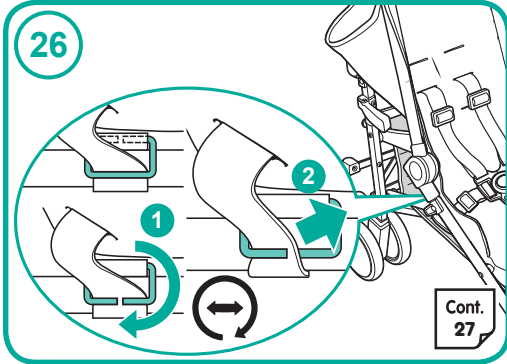
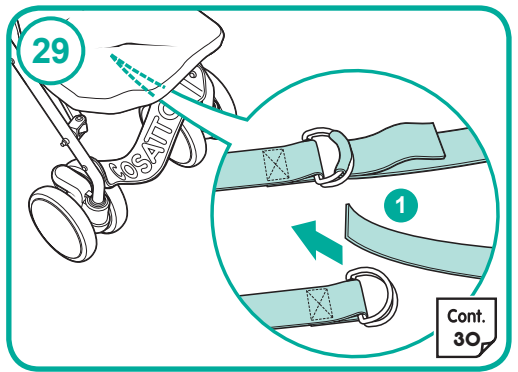
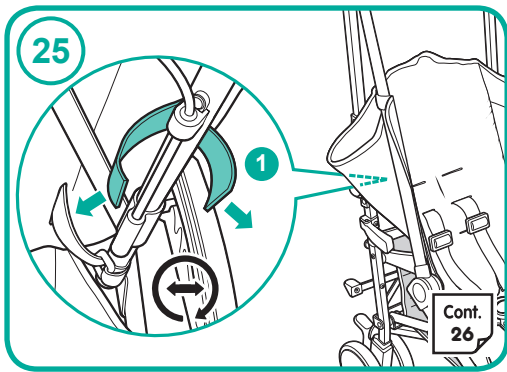



32

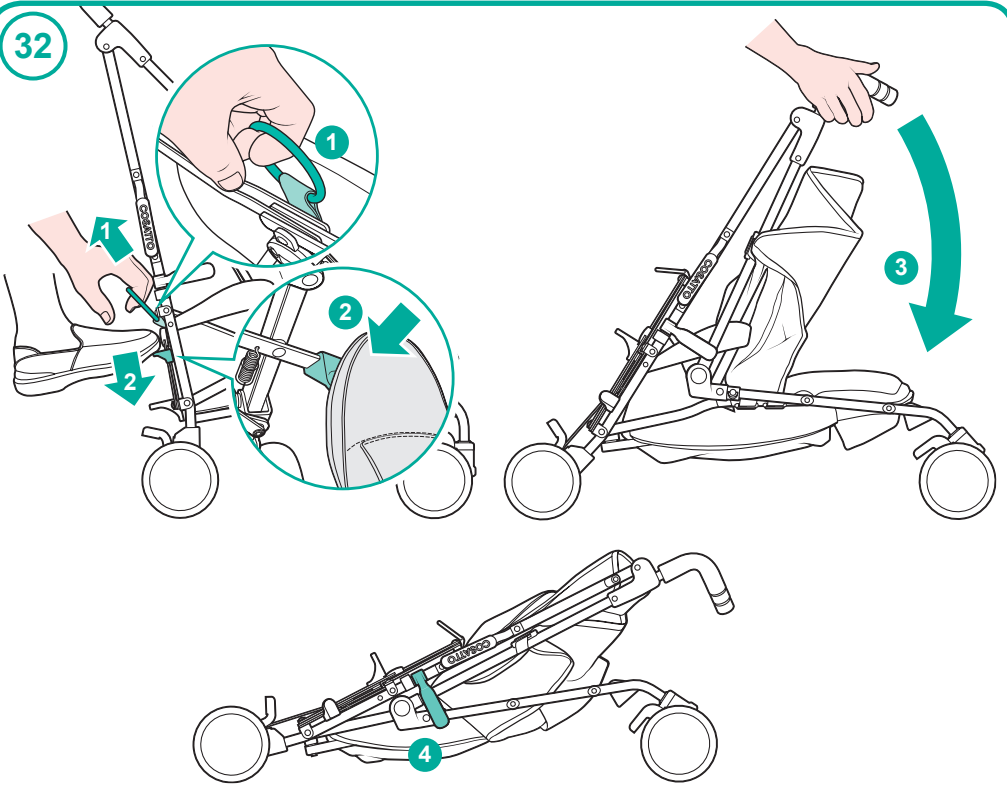

The background of the entire page is a repeating pattern of teal-colored geometric shapes. These shapes include triangles, circles, and rounded rectangles, arranged in a way that creates a sense of depth and movement. The shapes are layered, with some appearing to be in front of others, creating a 3D effect. The overall aesthetic is modern and clean.

[www.cosatto.com](http://www.cosatto.com)

Cosatto Ltd, Bentinck Mill, Bentinck Street, Farnworth, Bolton, BL4 7EP, England  
UK FREEPHONE: 0800 014 9252\* International T: +44 120 486 1007  
Email: [cuddle@cosatto.com](mailto:cuddle@cosatto.com)

\* Calls from BT landlines are free but calls from mobiles and other networks may vary

.....

All the design and trademarks contained herein are the property of Cosatto Limited.  
No part of this document may be reproduced without the permission of Cosatto Limited.